

PULVERIZA SIN ESFUERZO TU HUERTO Y JARDÍN

Batería Li-Ion

Batería de alto
rendimiento

1 carga =

MAX.
15 x



100-150L
26-40 gal (US)

JARDÍN Y HUERTA

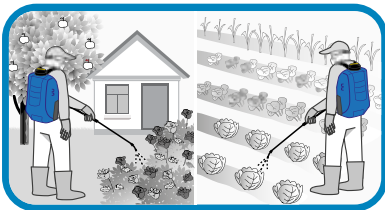

LIGERO Y ERGONÓMICO



BATERÍA DE LITIO RECARGABLE



10

Litros

4gal (USA)



Manguera reforzada

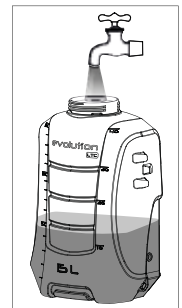

Amplia boca de llenado

Lanza de fibra de
vidrio 0,75 m. (2,46ft)



Correas acolchadas y
ajustables con cierre
en pechera

Boquilla cónica regulable.
Aplicaciones Insecticidas

EXTRA:
Boquilla abanico baja deriva.
Aplicaciones Herbicidas



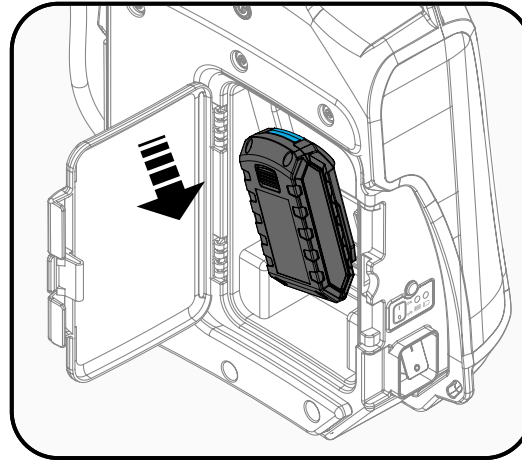

Batería protegida de
facil acceso y reemplazable
* Incluye cargador

MAX.
15 x 
100L-150L
26-40 gal (US)

12V
BATERÍA
Li-Ion

BOQUILLAS INCLUIDAS para diferentes tipos de tratamientos. (Para más opciones de boquillas consultar).

INSECTICIDA/FUNGICIDA

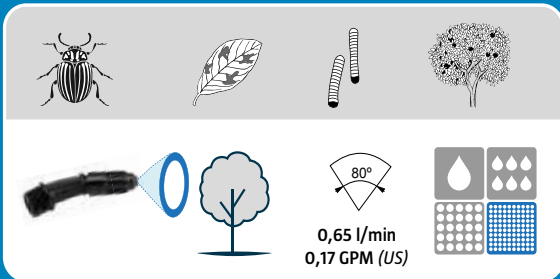

HERBICIDA

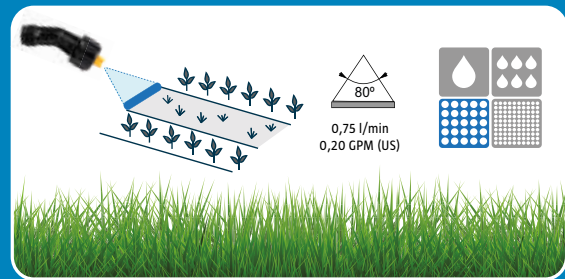

CARACTERÍSTICAS TÉCNICAS

PESO NETO	CAPACIDAD NOMINAL	PRESIÓN MÁXIMA	BATERÍA (Li-Ion)	TIEMPO GARGA MÁXIMO	AUTONOMÍA LITROS POR CARGA BATERÍA	CÓDIGO
3.60 kgs 8lbs	10 L 2.5 gal (US)	5,5 bar 80 PSI	12 V 2.6 Ah	4h	100L-150L 26-40 gal (US)	8.30.49

ACCESORIOS OPCIONALES

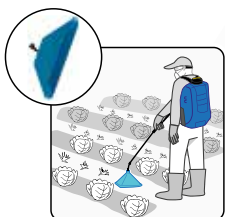

Campana

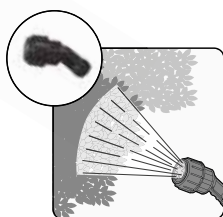

Boquilla 4 orificios

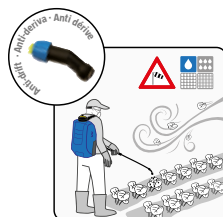

Boquilla aire incluido

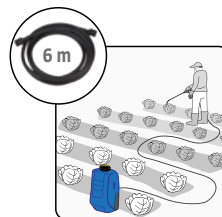

Manguera

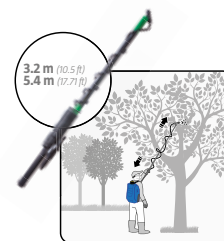

Lanza telescópica

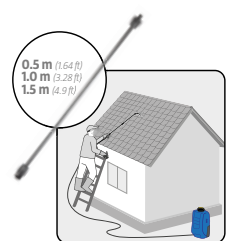

Alargadera