

# taurus

**VERONA 6 (Ver II)**

**VERONA 12 (Ver II)**

Cafetera de goteo

Cafetera gota a gota

Drip Coffee Maker

Cafetière

Tropfkaffeemaschine

Caffettiera a gocciolamento

Cafeteira gota a gota

Koffiezetapparaat

Ekspres do kawy przepływowy

Καφετιέρα φίλτρου

Капельная кофеварка

Safetieră prin picurare

Кафемашина за шварц кафе

إبريق قهوة بأسلوب التقطير

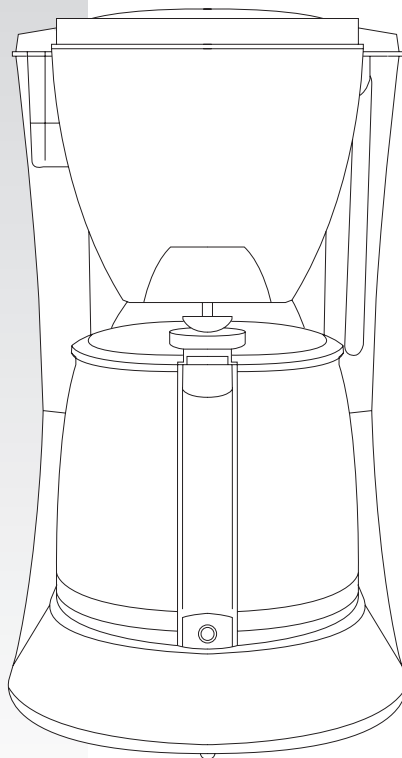
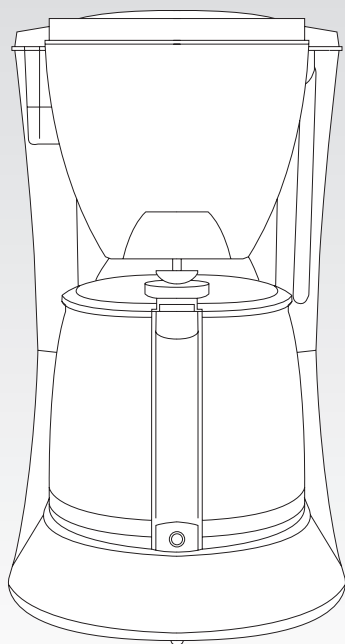

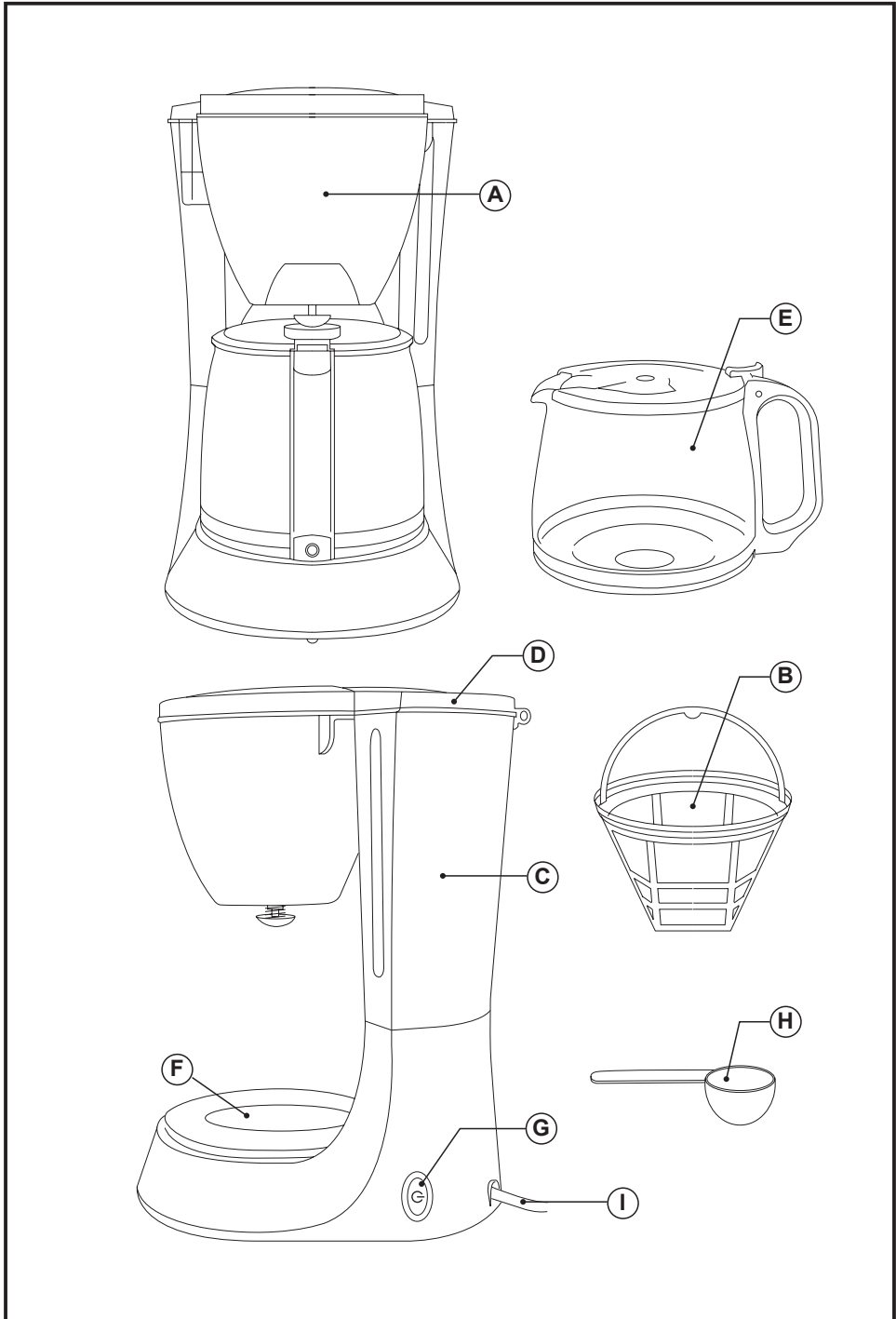



Fig.1

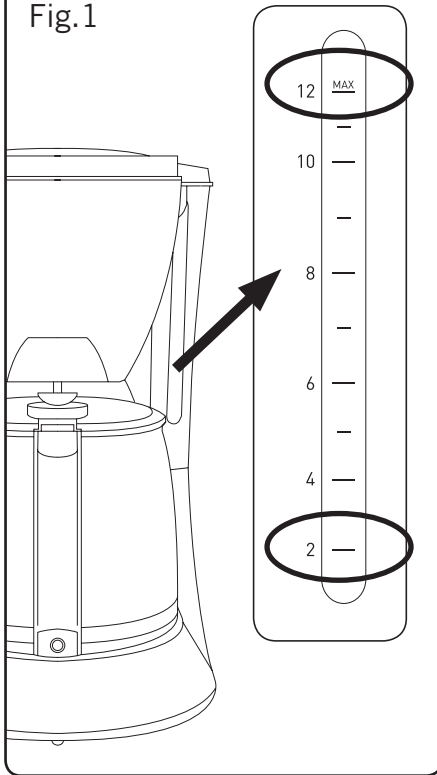
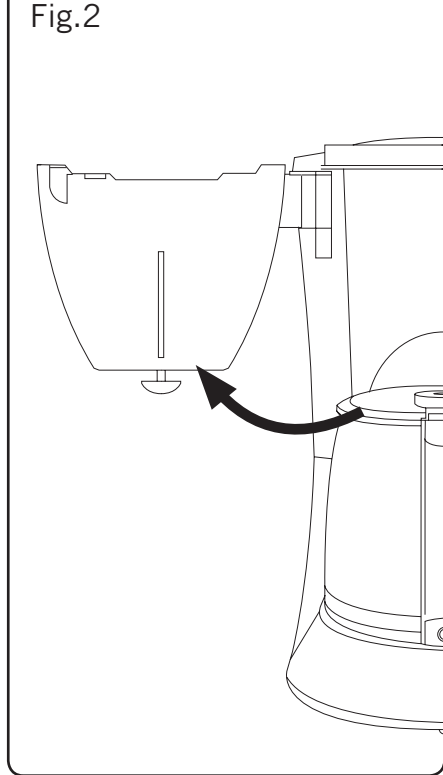

Fig.2



Cafetera de goteo  
Verona 6,12



#### Distintivo cliente:

-Le agradecemos que se haya decidido por la compra de un electrodoméstico de la marca TAURUS.

Su tecnología, diseño y funcionalidad junto con el hecho de superar las más estrictas normas de calidad le comportarán total satisfacción durante mucho tiempo.

#### Descripción

- A Porta filtros
- B Filtro permanente
- C Depósito de agua
- D Tapa depósito de agua
- E Jarra
- F Placa Calefactora
- G Piloto de encendido/apagado con piloto luminoso
- H Cuchara dispensadora
- I Cable de alimentación

- Leer atentamente este folleto de instrucciones antes de poner el aparato en marcha y guardarlo para posteriores consultas. La no observación y cumplimiento de estas instrucciones pueden comportar como resultado un accidente  
- Antes del primer uso, limpiar todas las partes del producto que puedan estar en contacto con alimentos, procediendo tal como se indica en el apartado de limpieza.

## ⚠️ Consejos y advertencias de seguridad

- Este aparato está pensado únicamente para un uso doméstico, no para uso profesional o industrial. No está pensado para ser usado por clientes en entornos de hostelería de tipo alojamiento y desayuno, hoteles, moteles y otros entornos de tipo residencial, tampoco en casas rurales, zonas de cocina reservadas para el personal en tiendas, oficinas y otros entornos de trabajo

- Este aparato pueden utilizarlo personas con capacidades físicas, sensoriales o mentales reducidas o falta de experiencia y conocimiento, si se les ha dado la supervisión o formación apropiadas respecto al uso del aparato de una manera segura y comprenden los peligros que implica.

- Este aparato puede ser utilizado por niños con edad de 8 años y superior, si se les ha dado la supervisión o ins-

trucciones apropiadas respecto al uso del aparato de una manera segura y comprenden los peligros que implica.

- La limpieza y el mantenimiento a realizar por el usuario no deben realizarlos los niños a menos que sean mayores de 8 años y estén supervisados

- Mantener el aparato y su conexión de red fuera del alcance de los niños menores de 8 años.

- Este aparato no es un juguete. Los niños deben estar bajo vigilancia para asegurar que no jueguen con el aparato

- Si la conexión red está dañada, debe ser substituida, llevar el aparato a un Servicio de Asistencia Técnica autorizado. Con el fin de evitar un peligro, no intente desmontarlo o repararlo por sí mismo.

- Antes de conectar el aparato a la red, verificar que el voltaje indicado en la placa de características coincide con el voltaje de red.

- Conectar el aparato a una base de toma de corriente provista de toma de tierra y que soporte como mínimo 10 amperios.

- La clavija del aparato debe coincidir con la base eléctrica de la toma de corriente. Nunca modificar la clavija. No usar adaptadores de clavija.

- No forzar el cable eléctrico de conexión. Nunca usar el cable eléctrico para levantar, transportar o desenchufar el aparato.

- No enrollar el cable eléctrico de conexión alrededor del aparato.

- No dejar que el cable eléctrico de conexión quede atrapado o arrugado.

- No dejar que el cable eléctrico de conexión quede en contacto con las superficies calientes del aparato.

- Verificar el estado del cable eléctrico de conexión. Los cables dañados o enredados aumentan el riesgo de choque eléctrico

- No tocar la clavija de conexión con las manos mojadas.

- No utilizar el aparato con el cable eléctrico o la clavija dañada

- Si alguna de las envolturas del aparato se rompe, desconectar inmediatamente el aparato de la red para evitar la posibilidad de sufrir un choque eléctrico.

- No utilizar el aparato si ha caído, si hay señales visibles de daños, o si existe fuga.

- El aparato debe utilizarse y colocarse sobre una superficie plana y estable.

- Este aparato no es apto para uso en exteriores

- El cable de alimentación debe ser examinado regularmente en busca de signos de daño, y si está dañado, el aparato no tiene que usarse.

- No usar el aparato, en el caso de personas insensibles al calor (ya que el aparato tiene superficies calefactadas).

- No tocar las partes calefactadas del aparato, ya que pueden provocar quemaduras.

#### Utilización y cuidados

- No utilizar el aparato sin el agua

- No usar el aparato si su dispositivo de puesta en marcha/paro no funciona.

- No mover el aparato mientras está en uso.

- Respetar los niveles MAX y MIN. (Fig. 1)

- Desenchufar el aparato de la red cuando no se use y antes de realizar cualquier operación de limpieza.

- Guardar este aparato fuera del alcance de los niños y/o personas discapacitadas.

- Toda utilización inadecuada, o en desacuerdo con las instrucciones de uso, puede comportar peligro, anulando la garantía y la responsabilidad del fabricante.



#### Modo de empleo

##### Notas previas al uso:

- Asegúrese de que ha retirado todo el material de embalaje del producto.
- Antes de preparar café por primera vez, se recomienda usar la cafetera dos veces solamente con agua para limpiar el sistema

##### Llenado de agua:

- Es imprescindible haber llenado previamente el depósito con agua antes de poner el aparato en marcha.
- Levantar la tapa
- Llenar el depósito con agua fría.
- Llenar el depósito respetando el nivel MAX y MIN según el número de tazas de café a preparar
- Cerrar la tapa.

##### Llenado con café:

- Abrir el portafiltros. (Fig. 2)
- Extraer el portafiltros.
- Llenar con café molido el filtro extraíble, (deben colocarse de 6-7gr de café molido por taza de café a preparar)
- Verificar que el filtro extraíble esté perfectamente colocado en el portafiltros.
- Acoplar de nuevo el portafiltros al aparato.
- Puede usarse la cucharilla dispensadora para añadir café.

##### Uso:

- Seguir los procedimientos para el "llenado de agua" y el "llenado de café".
- Desenrollar completamente el cable antes de enchufar.
- Colocar la jarra sobre la placa calefactora.
- Enchufar el aparato a la red eléctrica.
- Poner el aparato en marcha, accionando el interruptor marcha/paro.
- El piloto luminoso se iluminará
- La Jarra puede retirarse mientras el café se esta haciendo. El sistema antigoteo evita que el café se derrame cuando la jarra no está en su posición. Sin embargo, si se mantiene la jarra fuera de su posición durante más de 30 segundos, antes de que toda el agua haya pasado por el filtro, es posible que el filtro desborde.
- si desea mantener el café caliente, coloque la jarra sobre la placa calefactora sin apagar la cafetera.

##### Función auto-desconexión:

- Con la finalidad del ahorro energético, el aparato pasa al estado de auto-desconexión al cabo de 30-40 minutos, de haber finalizado el proceso de hacer café, si durante este periodo el usuario no ha realizado ninguna acción sobre él.
- Para volver al funcionamiento normal simplemente deberá pulsar el botón marcha/paro.

##### Una vez finalizado el uso del aparato:

- Parar el aparato, accionando el interruptor marcha/paro.
- Desenchufar el aparato de la red eléctrica.
- Limpiar el aparato



##### Limpeza:

- Desenchufar el aparato de la red y dejarlo enfriar antes de iniciar cualquier operación de limpieza.
- Limpiar el conjunto eléctrico y el conector de red con un paño húmedo y secarlos después. NO SUMERGIRLOS NUNCA EN AGUA O CUALQUIER OTRO LÍQUIDO.
- Limpiar el aparato con un paño húmedo impregnado con unas gotas de detergente y secarlo después.
- No utilizar disolventes, ni productos con un factor pH ácido o básico como la lejía, ni productos abrasivos, para la limpieza del aparato.
- Para limpiar el filtro permanente, vaciarlo y enjuagarlo con agua corriente.
- Limpiar la jarra y la tapa de la jarra con agua caliente y un poco de detergente o en el lavavajillas.
- Una vez realizada la limpieza, enjuagar la jarra de cristal con agua caliente.
- Se recomienda limpiar el aparato regularmente y retirar todos los restos de alimentos.
- Secar todas las piezas antes de montar y guardar el aparato.



##### Anomalías y reparación:

- En caso de avería llevar el aparato a un Servicio de Asistencia Técnica autorizado. No intente desmontarlo o repararlo ya que puede existir peligro.

##### Características:

Verona 6: para 6 tazas de café  
Verona 12: para 12 tazas de café.

Para las versiones EU del producto y/o en el caso de que en su país aplique: Ecología y reciclabilidad del producto

- Los materiales que constituyen el envase de este aparato, están integrados

en un sistema de recogida, clasificación y reciclado de los mismos. Si desea deshacerse de ellos, puede utilizar los contenedores públicos apropiados para cada tipo de material.

- El producto está exento de concentraciones de sustancias que se puedan considerar dañinas para el medio ambiente.



- Este símbolo significa que si desea deshacerse del producto, una vez transcurrida la vida del mismo, debe depositarlo por los medios adecuados a manos de un gestor de residuos autorizado para la recogida selectiva de Residuos de Aparatos Eléctricos y Electrónicos (RAEE).

Este aparato cumple con la Directiva 2006/95/EC de Baja Tensión, con la Directiva 2004/108/EC de Compatibilidad Electromagnética, con la Directiva 2011/65/EU sobre restricciones a la utilización de determinadas sustancias peligrosas en aparatos eléctricos y electrónicos y con la Directiva 2009/125/EC sobre los requisitos de diseño ecológico aplicable a los productos relacionados con la energía.

Cafetera gota a gota  
Verona 6,12



**Benvolgut client,**

-Us agraïm que us hàgiu decidit a comprar un producte de la marca TAURUS. La seva tecnologia, disseny i funcionalitat, i el fet d'haver superat les normes de qualitat més estrictes, us garanteixen una satisfacció total durant molt de temps.

**Descripció**

A Porta filtres  
B Filtre permanent  
C Dipòsit d'aigua  
D Tapa del dipòsit d'aigua  
E Gerra  
F Placa Calefactora  
G Pilot d'engegada/aturada amb pilot lluminós  
H Cullera dispensadora  
I Cable d'alimentació

- Abans d'engegar l'aparell, llegiu atentament aquest full d'instruccions i conserveu-lo per a consultes posteriors. La no-observació i l'incompliment d'aquestes instruccions pot donar lloc a accidents.

- Abans d'utilitzar-lo per primera vegada, netegeu totes les parts del producte que puguin estar en contacte amb els aliments, tal com s'indica en l'apartat de neteja.

## **▲ Consells i advertiments de seguretat**

- Aquest aparell està pensat exclusivament per a ús domèstic, no professional o industrial. - Aquest aparell està pensat únicament per a ús domèstic, no per a ús professional ni industrial.

No està pensat per ser utilitzat per clients en entorns d'hoteleria de tipus allotjament i esmorzar, hotels, motels i altres entorns de tipus residencial, tampoc a cases rurals, zones de cuina reservades per al personal a botigues, oficines i altres entorns de treball.

- Aquest aparell el poden fer servir persones amb capacitats físiques, sensorials o mentals reduïdes o falta d'experiència i coneixement, si se'ls ha donat supervisió o formació apropiades pel que fa l'ús de l'aparell d'una manera segura i entenen els riscos que implica.

- Aquest aparell pot ser utilitzat per persones no familiaritzades amb aquest tipus de producte, persones discapacitades o nens amb edat de 8 anys i superior, si se'ls ha donat la supervisió o instruccions apropiades pel que fa a l'ús de l'aparell d'una manera segura i si comprenen els perills que implica.

citades o nens amb edat de 8 anys i superior, si se'ls ha donat la supervisió o instruccions apropiades pel que fa a l'ús de l'aparell d'una manera segura i si comprenen els perills que implica.

- La neteja i el manteniment a realitzar per l'usuari no els han de realitzar els nens si no són majors de 8 anys i estan supervisats.

- Mantingueu l'aparell i la seva connexió de xarxa fora de l'abast de nens menors de 8 anys.

- Aquest aparell no és una joguina. Els nens han d'estar sota vigilància per assegurar que no juguin amb l'aparell.

- Si la connexió a la xarxa està malmesa, s'ha de substituir. Porteu l'aparell a un Servei d'Assistència Tècnica autoritzat. Amb la finalitat d'evitar un perill, no intenteu desmuntar-lo ni reparar-lo vosaltres mateixos.

- Abans de connectar l'aparell a la xarxa, verifiqueu que el voltatge que s'indica a la placa de característiques coincideix amb el voltatge de xarxa.

- Connecteu l'aparell a una base de presa de corrent equipada amb presa de terra i que suporti com a mínim 10 amper.

- La clavilla de l'aparell ha de coincidir amb la base elèctrica de la presa de corrent. No modifiqueu mai la clavilla. No useu adaptadors de clavilla.

- No forceu el cable elèctric de connexió. No useu mai el cable elèctric per aixecar, transportar o desendollar l'aparell.

- No enrolleu el cable elèctric de connexió al voltant de l'aparell.

- No deixeu que el cable elèctric de connexió quedi atrapat o arrugat.

- No deixeu que el cable de connexió quedi en contacte amb les superfícies calentes de l'aparell.

- Verifiqueu l'estat del cable d'alimentació. Els cables malmesos o enredats augmenten el risc de xoc elèctric.

- No toqueu mai la clavilla de connexió amb les mans molles.

- No utilitzeu l'aparell amb el cable elèctric o la clavilla malmesos.

- Si algun dels embolcallis de l'aparell es trenca, desconnecteu l'aparell immediatament de la xarxa per evitar la possibilitat de patir un xoc elèctric.

- No utilitzeu l'aparell si ha caigut, si hi ha senyals visibles de danys o si hi ha una fuga.

- L'aparell s'ha d'utilitzar i col·locar-se sobre una superfície plana i estable.

- Aquest aparell no és adequat per a ús en exteriors.

- El cable d'alimentació s'ha d'examinar regularment per comprovar si està malmes i, si ho està, l'aparell no s'ha de fer servir.

- No utilitzeu l'aparell en cas de persones insensibles al calor (l'aparell té superfícies calefactades).

- No toqueu les parts calefactades de l'aparell, ja que poden provocar cremades greus.

**Utilització i cura:**

- No utilitzeu l'aparell sense aigua.

- No useu l'aparell si el dispositiu d'engegada/aturada no funciona.

- No moveu l'aparell mentre està en ús.

- Respecteu els nivells MAX i MIN. (Fig. 1)

- Desendolleu l'aparell de la xarxa quan no l'utilitzeu i abans de netejar-lo.

- Deseu l'aparell fora de l'abast dels nens i/o persones discapacitades.

- Una utilització inadequada o en desacord amb les instruccions d'ús suposa un perill i anul·la la garantia i la responsabilitat del fabricant.



#### Instruccions d'ús

##### Notes prèvies a l'ús:

- Assegureu-vos que heu retirat tot el material d'embalatge del producte.
- Abans de fer cafè per primera vegada, s'aconseja que feu servir la màquina dues vegades només amb aigua per netejar el sistema.

##### Ompliment d'aigua:

- És imprescindible haver omplert prèviament el dipòsit amb aigua abans de posar l'aparell en funcionament.
- Aixequiu la tapa.
- Ompliu el dipòsit amb aigua freda.
- Ompliu el dipòsit respectant el nivell MAX i MIN segons els número de tasses que voleu preparar.
- Tanqueu la tapa.

##### Ompliment amb cafè:

- Obriu el portafiltres. (Fig. 2)
- Extraieu el portafiltres.
- Ompliu el filtre extraïble amb cafè mòlt (entre 6 i 7 gr. de cafè mòlt per tassa de cafè per preparar).
- Comproveu que el filtre extraïble estigui perfectament col·locat al portafiltres.
- Acobieu de nou el portafiltres a l'aparell.
- Podeu fer servir la cullera dispensadora per posar el cafè.

##### Ús:

- Seguiu el procediment per a l'ompliment d'aigua i ompliment de cafè.
- Desenrotlleu completament el cable abans d'endollar-lo.
- Tanqueu el portafiltres i col·loqueu la gerra sobre la placa calefactora.
- Connecteu l'aparell a la xarxa elèctrica.
- Engedueu l'aparell accionant el botó d'engedada/aturada.
- El pilot lluminós s'il·luminarà.
- La gerra es pot retirar mentre el cafè s'està fent. El sistema antigoteig evita que el cafè es vessi quan la gerra no està en la seva posició. No obstant això, si manteniu la gerra fora de la seva posició més de 30 segons, abans que tota l'aigua hagi passat pel filtre, és possible que el filtre vessi.
- Si voleu mantenir el cafè calent, col·loqueu la gerra a sobre la placa i no apagueu la cafetera.

##### Funció auto-desconnexió:

- Amb la finalitat de l'estalvi energètic, l'aparell passa a l'estat d'auto-desconnexió després de 30-40 minuts d'haver finalitzat el procés de fer cafè, si durant aquest període l'usuari no hi ha realitzat cap acció.
- Per tornar al funcionament normal simplement haureu de prémer l'interruptor d'engedada/aturada.

##### Un cop finalitzat l'ús de l'aparell:

- Atureu l'aparell accionant l'interruptor engedada/aturada.
- Desendolieu l'aparell de la xarxa elèctrica.
- Netegeu l'aparell.



##### Neteja

- Desendolieu l'aparell de la xarxa i deixeu-lo refredar abans de dur a terme qualsevol operació de neteja.
- Netegeu el conjunt elèctric i el connector de xarxa amb un drap humit i assequeu-lo després. NO ELS SUBMERGIU MAI EN AIGUA O QWALSEVOL ALTRE LÍQUID.
- Netegeu l'aparell amb un drap humit impregnat amb unes gotes de detergent i després eixugueu-lo.
- Per netejar l'aparell, no utilitzeu dissolvents ni productes amb un factor pH àcid o bàsic, com el lleixiu, ni productes abrasius.
- Per a netejar el filtre permanent, buideu-lo i esbandiu-lo amb aigua corrent.
- Netegeu la gerra i la tapa de la gerra amb aigua calenta i una mica de detergent o al rentaplats.
- Un cop realitzada la neteja, esbandiu la gerra de vidre amb aigua calenta.
- Es recomana netejar l'aparell regularment i retirar-ne les restes d'aliments.
- Assequeu bé totes les peces abans de tornar a muntar i guardar l'aparell.



##### Anomalies i reparació

- En cas d'avaría, porteu l'aparell a un servei d'assistència tècnica autoritzat. No intenteu desmuntar-lo o reparar-lo perquè podria ser perillós.

##### Característiques:

Verona 6: per a 6 tasses de cafè

Verona 12: per a 12 tasses de cafè

Per a productes de la Unió Europea i/o en cas que així ho exigeixi la normativa en el seu país d'origen:

##### Ecologia i reciclabilitat del producte

- Els materials que componen l'envàs d'aquest electrodomèstic estan integrats en un sistema de recollida, classificació i reciclatge. Si us en voleu desfer,

utilitzeu els contenidors públics adequats per a cada tipus de material.  
- Aquest producte està exempt de concentracions de substàncies que es puguin considerar perjudicials per al medi ambient.



- Aquest símbol significa que si us voleu desfer del producte, un cop exhaurida la vida de l'aparell, l'heu de dipositar, a través dels mitjans adequats, a mans d'un gestor de residus autoritzat per a la recollida selectiva de Residus d'Aparells Elèctrics i Electrònics (RAEE).

Aquest aparell compleix amb la Directiva 2006/95/EC de Baixa Tensió, amb la Directiva 2004/108/EC de Compatibilitat Electromagnètica, amb la Directiva 2011/65/EC sobre restriccions a la utilització de determinades substàncies perilloses en aparells elèctrics i electrònics i amb la Directiva 2009/125/EC sobre els requisits de disseny ecològic aplicable als productes relacionats amb l'energia.

Drip coffee machine  
Verona 6,12



**Dear customer,**

-Many thanks for choosing to purchase a TAURUS brand product. Thanks to its technology, design and operation and the fact that it exceeds the strictest quality standards, a fully satisfactory use and long product life can be assured.

**Description**

- A Filter holder
- B Permanent filter
- C Water tank
- D Water tank lid
- E Goblet
- F Heating Plate
- G ON/OFF indicator with pilot light
- H Measuring spoon
- I Supply cord

- Read these instructions carefully before switching on the appliance and keep them for future reference. Failure to follow and observe these instructions may result in an accident. Failure to follow and observe these instructions may result in an accident.
- Clean all the parts of the product that will be in contact with food, as indicated in the cleaning section, before use.

## **⚠ Safety advice and warnings**

- This appliance is for household use only, not professional or industrial use. It is not intended to be used by guests in hospitality environments such as bed and breakfast, hotels, motels, and other types of residential environments, even in farm houses, areas of the kitchen staff in shops, offices and other work environments.
- This appliance can be used by people unused to its handling, disabled people if they have been given supervision or instruction concerning use of the appliance in a safe way and understand the hazards involved.
- This appliance can be used by people unused to its handling, disabled people or children aged from 8 years and above if they have been given supervision or instruction concerning use of the appliance in a safe way and understand the hazards involved.
- Cleaning and user maintenance must not be done by children unless they are

older than 8 and supervised

- Keep the appliance and its cable out of reach of children under the age of eight.
- This appliance is not a toy. Children should be supervised to ensure that they do not play with the appliance.
- If the mains connection is damaged, it must be replaced. Take the appliance to an authorised Technical Assistance Service In order to prevent any danger, do not attempt to dismantle or repair it yourself.

- Ensure that the voltage indicated on the nameplate matches the mains voltage before plugging in the appliance.
- Connect the appliance to a base with an earth socket withstanding a minimum of 10 amperes.
- The appliance's plug must fit into the mains socket properly. Do not alter the plug. Do not use plug adaptors.
- Do not force the electrical wire. Never use the electric wire to lift up, carry or unplug the appliance.
- Do not wrap the cable around the appliance.
- Ensure that the electric cable does not become trapped or tangled.
- Do not allow the connection cable to come into contact with the appliance's hot surfaces.
- Check the state of the power cord. Damaged or tangled cables increase the risk of electric shock.
- Do not touch the plug with wet hands.
- Do not use the appliance if the cable or plug is damaged.
- If any of the appliance casings breaks, immediately disconnect the appliance from the mains to prevent the possibility of an electric shock.
- Do not use the appliance if it has fallen on the floor, if there are visible signs of damage or if it has a leak.
- The appliance should be used and kept over a flat and stable surface.
- This appliance is not suitable for outdoor use.
- The power cord must be regularly examined for signs of damage and if damaged, the appliance must not be used.
- Do not use the appliance, in the case persons insensitive to heat (the appliance has heated surfaces).
- Do not touch metal parts or the body when it is operating, as it may cause serious burns.

**Use and care**

- Do not use the appliance without water.
- Do not use the appliance if the on/off switch does not work.
- Do not move the appliance while in use.
- Respect the MAX and MIN levels (Fig. 1)
- Disconnect the appliance from the mains when not in use and before undertaking any cleaning task.
- This appliance should be stored out of reach of children and/or the disabled.
- Any misuse or failure to follow the instructions for use renders the guarantee and the manufacturer's liability null and void.



**Instructions for use**

**Before use:**

- Make sure that all the product's packaging has been removed.
- Before making coffee for the first time, we recommend using the coffee maker twice with water only, in order to clean the system.

**Filling with water:**

- The deposit must be filled with water before turning the appliance on.
- Lift the lid
- Fill the compartment with cold water.
- Fill the tank observing the MAX and MIN levels according to the number of cups of coffee to be made
- Close the lid.



#### Filling with coffee:

- Open the filter holder. (Fig. 2)
- Remove the filter holder.
- Fill the removable filter with ground coffee (6-7 g per cup to be prepared).
- Check that the removable filter is perfectly fitted into the filter holder.
- Fit the filter holder in the appliance once more.
- You can use the measuring spoon to add coffee.

#### Use:

- Follow the procedures for "filling with water" and "filling with coffee".
- Unroll the cable completely before plugging it in.
- Place the goblet on the heating plate.
- Connect the appliance to the mains.
- Turn the appliance on using the on/off switch.
- The pilot light (E) comes on.
- The goblet can be removed while the coffee is being made. The anti-drip system prevents the coffee from spilling when the goblet is not in its position. However, if the goblet is kept out of its position for over 30 seconds, before all the water has passed through the filter, the filter may overflow.
- If you want to keep the coffee hot, place the goblet on the heating plate without switching off the coffee maker.

#### Auto-disconnection function

- For the purpose of saving energy, the appliance goes to self-disconnection mode 30-40 minutes after the coffee-making process has finished if during the user has not performed any action with it during this period.
- To return to normal operation, simply press the ON/OFF switch.

#### Once you have finished using the appliance:

- Turn the appliance off, using the on/off switch.
- Unplug the appliance to the mains.
- Clean the appliance



#### Cleaning:

- Disconnect the appliance from the mains and let it cool before undertaking any cleaning task.
- Clean the electrical equipment and the mains connection with a damp cloth and dry. DO NOT IMMERSE IN WATER OR ANY OTHER LIQUID.
- Clean the equipment using a damp cloth with a few drops of washing-up liquid and then dry.
- Do not use solvents, or products with an acid or base pH such as bleach, or abrasive products, for cleaning the appliance.
- To clean the permanent filter, empty it and rinse it with running water.
- Clean the goblet and goblet lid with hot water and a little detergent or in the dishwasher.
- Once cleaning has been completed, rinse the glass goblet with hot water.
- It is advisable to clean the appliance regularly and remove any food remains.
- Dry all the parts before assembly and store the appliance.



#### Anomalies and repair:

- Take the appliance to an authorised technical support service if problems arise. Do not try to dismantle or repair without assistance, as this may be dangerous.

#### Specifications:

Verona 6: for 6 cups of coffee  
Verona 12: for 12 cups of coffee.

For EU product versions and/or in the case that it is requested in your country:  
Ecology and recyclability of the product

- The materials of which the packaging of this appliance consists are included in a collection, classification and recycling system. Should you wish to dispose of them, use the appropriate public containers for each type of material.
- The product does not contain concentrations of substances that could be considered harmful to the environment



- This symbol means that in case you wish to dispose of the product once its working life has ended, take it to an authorised waste agent for the selective collection of waste electrical and electronic equipment (WEEE)

This appliance complies with Directive 2006/95/EC on Low Voltage, with Directive 2004/108/EC on Electromagnetic Compatibility, with Directive 2011/65/EU on restrictions on the use of certain dangerous substances in electrical and electronic appliances and with Directive 2009/125/EC on the ecological design requirements applicable to products related to energy.

Cafetière Goutte à Goutte  
Verona 6,12



Cher client,

- Nous vous remercions d'avoir choisi d'acheter un appareil ménager de la marque TAURUS. Sa technologie, son design et sa fonctionnalité, s'ajoutant au fait qu'elle répond amplement aux normes de qualité les plus strictes, vous permettront d'en tirer une longue et durable satisfaction.

#### Description

- A Porte filtre
- B Filtre permanent
- C Réservoir d'eau
- D Couverture réservoir d'eau
- E Pichet
- F Plaque chauffante
- G Voyant allumé/éteint avec témoin lumineux
- H Cuillère doseuse
- I Câble d'alimentation

- Lire attentivement cette notice d'instructions avant de mettre l'appareil en marche, et la conserver pour la consulter ultérieurement. La non observation et application de ces instructions peuvent entraîner un accident.  
- Avant la première utilisation, laver les parties en contact avec les aliments comme indiqué à la section nettoyage.

## ⚠️ Conseils et mesures de sécurité

- Cet appareil est uniquement destiné à un usage domestique et non professionnel ou industriel. - Il n'a pas été conçu pour être utilisé par les hôtes des établissements de logement tels que « bed and breakfasts », hôtels, motels et tout autre logement résidentiel, y compris les gîtes ruraux ou les aires de repos pour le personnel employé aux magasins, bureaux et autres milieux de travail.
- Cet appareil peut être utilisé par des personnes dont les capacités physiques, sensorielles ou mentales sont réduites ou des personnes dénuées d'expérience concernant son utilisation, et ce, sous surveillance ou après avoir reçu les instructions pour un maniement sûr de l'appareil et de bien avoir compris les risques qu'il implique.
- Cet appareil peut être utilisé par des enfants âgés de plus de 8 ans, et ce, sous la surveillance d'une personne

responsable ou après avoir reçu la formation nécessaire sur le fonctionnement sûr de l'appareil et en comprenant les dangers qu'il comporte.

- Les enfants ne devront pas réaliser le nettoyage ou la maintenance de l'appareil à moins qu'ils soient âgés de plus de 8 ans et sous la supervision d'un adulte.
- Laisser l'appareil et sa connexion au secteur, hors de la portée des enfants âgés de moins de 8 ans.
- Cet appareil n'est pas un jouet. Les enfants doivent être surveillés pour s'assurer qu'ils ne jouent pas avec l'appareil.

Si la connexion au réseau est abîmée, il faudra la changer ; remettre l'appareil à un service d'assistance technique autorisé. Pour éviter tout danger, ne tentez pas de démonter ou de réparer vous-même l'appareil.

- Avant de raccorder l'appareil au secteur, s'assurer que le voltage indiqué sur la plaque signalétique correspond à celui du secteur.

- Raccorder l'appareil à une prise pourvue d'une fiche de terre et supportant au moins 10 ampères.

La fiche de l'appareil doit coïncider avec la base électrique de la prise de courant. Ne jamais modifier la prise de courant. Ne pas utiliser d'adaptateur de prise de courant.

- Ne pas forcer le câble électrique de connexion. - Ne jamais utiliser le câble électrique pour lever, transporter ou débrancher l'appareil.

- Ne pas enrouler le câble électrique de connexion autour de l'appareil.

- Éviter que le câble électrique de connexion ne se coince ou ne s'emmêle.

- Ne pas laisser le cordon de connexion entrer en contact avec les surfaces chaudes de l'appareil.

- Vérifier l'état du câble d'alimentation électrique. Les câbles endommagés ou emmêlés augmentent le risque de choc électrique.

- Ne pas toucher la prise de raccordement avec les mains mouillées.

- Ne pas utiliser l'appareil si son câble électrique ou sa prise est endommagé.

- Si une des enveloppes protectrices de l'appareil se rompt, débrancher immédiatement l'appareil du secteur pour éviter tout choc électrique.

- Ne pas utiliser l'appareil s'il est tombé, s'il y a des signes visibles de dommages ou en cas de fuite.

- L'appareil doit être utilisé et placé sur une surface plane et stable.

- Cet appareil n'est pas adéquat pour un usage à l'extérieur.

- Le câble d'alimentation doit être examiné régulièrement à la recherche de signes de dommages, et s'il est endommagé, l'appareil ne doit pas être utilisé.

- Les personnes insensibles à la chaleur doivent éviter d'utiliser cet appareil (puisque celui-ci présente des surfaces chauffantes).

- Éviter de toucher les parties chauffantes de l'appareil, vous pourriez vous brûler.

#### Utilisation et précautions

- Ne pas utiliser l'appareil sans eau.

- Ne pas utiliser l'appareil si son dispositif de mise en marche/arrêt ne fonctionne pas.

- Ne pas faire bouger l'appareil en cours de fonctionnement

- Respecter les niveaux MAXIMUM et MINIMUM. (Fig. 1)

- Débrancher l'appareil du secteur tant qu'il reste hors d'usage et avant de procéder à toute opération de nettoyage.

- Laisser l'appareil hors de la portée des enfants et/ou des personnes handicapées.

- Toute utilisation inappropriée ou non conforme aux instructions d'utilisation annule la garantie et la responsabilité du fabricant.



#### Mode d'emploi

##### Remarques avant utilisation :

- Assurez-vous que vous avez retiré tout le matériel d'emballage du produit.
- Avant de préparer votre premier café, nous vous recommandons de faire fonctionner deux fois la machine à café avec de l'eau uniquement, ce qui permettra de laver le système.

##### Remplissage d'eau :

- Il est indispensable de remplir d'eau le réservoir avant de mettre en marche l'appareil.
- Ouvrir le couvercle.
- Remplir le réservoir d'eau froide.
- Remplir le réservoir en respectant le niveau MAX et MIN selon le nombre de tasses de café à préparer
- Fermer le couvercle.

##### Remplissage de café :

- Ouvrir le porte-filtre. (Fig. 2)
- Retirer le porte-filtre.
- Remplir de café moulu le filtre extractible (il faut mettre 6-7g de café moulu par tasse de café à préparer).
- Vérifier que le filtre amovible soit correctement placé dans le porte-filtre.
- Accoupler de nouveau le porte-filtre à l'appareil.
- Vous pouvez utiliser la cuillère doseuse pour verser le café.

##### Usage :

- Suivre le mode d'emploi pour le « remplissage d'eau » et « remplissage de café ».
- Dérouler complètement le câble avant de le brancher.
- Placer le pichet à café sur la plaque chauffante.
- Brancher l'appareil au secteur.
- Mettre l'appareil en marche en actionnant l'interrupteur de marche/arrêt.
- Le voyant lumineux s'allumera.
- Il est possible de retirer le pichet lorsque le café est en train de se faire. Le système anti-goutte évite que le café ne coule lorsque le pichet n'est pas en place. Cependant, si le pichet n'est pas à sa place durant plus de 30 secondes, avant que toute l'eau n'ait traversé le filtre, celui-ci pourrait déborder.
- Si vous souhaitez conserver le café chaud, placez la carafe sur la plaque et n'éteignez pas la cafetière.

##### Fonction arrêt automatique :

- Dans le but d'économiser de l'énergie, l'appareil passe au mode de déconnexion automatique au bout de 30-40 minutes, après avoir terminé le processus de préparation du café, si l'utilisateur ne l'a pas utilisé durant cette période.
- Pour retourner au fonctionnement normal, il suffira d'appuyer sur le bouton marche/arrêt

##### Lorsque vous avez fini de vous servir de l'appareil :

- Arrêter l'appareil en appuyant sur l'interrupteur marche/arrêt.
- Débrancher l'appareil du secteur.
- Nettoyer l'appareil.



##### Nettoyage :

- Débrancher l'appareil du secteur et attendre son complet refroidissement avant de le nettoyer.
- Nettoyer l'appareil électrique et son cordon d'alimentation avec un chiffon humide et bien les sécher. NE JAMAIS IMMERGER L'APPAREIL NI LE CORDON DANS L'EAU NI AUCUN AUTRE LIQUIDE.
- Nettoyer le dispositif électrique avec un chiffon humide et quelques gouttes de détergent et le laisser sécher.
- Ne pas utiliser de solvants ni de produits à pH acide ou basique tels que l'eau de javel, ni de produits abrasifs pour nettoyer l'appareil.
- Pour laver le filtre permanent, le vider puis le rincer à l'eau courante.
- Laver le pichet et son couvercle à l'eau chaude légèrement savonneuse ou au lave-vaisselle.
- Une fois lavé, rincer le pichet en verre à l'eau chaude.
- Il est recommandé de nettoyer l'appareil régulièrement et de retirer tous les restes d'aliments.
- Sécher toutes les pièces avant de remonter et garder l'appareil.



##### Anomalies et réparation :

- En cas de panne, remettre l'appareil à un service d'assistance technique autorisé. Ne pas tenter de procéder aux réparations ou de démonter l'appareil; cela implique des risques.

##### Caractéristiques :

Verona 6 : pour 6 tasses de café  
Verona 12 : pour 12 tasses de café

Pour les produits de l'Union Européenne et (ou) conformément à la réglementation en vigueur de votre pays d'origine :

##### Écologie et recyclage du produit

- Les matériaux dont l'emballage de cet appareil est constitué intègrent un

programme de collecte, de classification et de recyclage. Si vous souhaitez vous en défaire, veuillez utiliser les conteneurs publics appropriés pour chaque type de matériel.

- Le produit ne contient pas de concentrations de substances considérées nocives pour l'environnement.



- Ce symbole signifie que si vous souhaitez vous défaire du produit, une fois que celui-ci n'est plus utilisable, vous devez le remettre, suivant la méthode appropriée, à un gestionnaire de déchets d'équipements électriques et électroniques (DEEE).

Cet appareil est certifié conforme à la Directive 2006/95/EC de Basse Tension, de même qu'à la Directive 2004/108/EC en matière de Compatibilité Électromagnétique, à la Directive 2011/65/EU relative à la limitation de l'utilisation de certaines substances dangereuses dans les équipements électriques et électroniques et à la Directive 2009/125/EC sur les conditions de conception écologique applicable aux produits liés à l'énergie.

Kaffeemaschine  
Verona 6,12



### Sehr geehrter Kunde,

-Wir danken Ihnen, dass Sie sich für ein Haushaltsgerät der Marke TAURUS entschieden haben.

Technologie, Design und Funktionalität dieses Gerätes, in Kombination mit der Erfüllung der strengsten Qualitätsnormen, werden Ihnen lange Zeit viel Freude bereiten.

### Beschreibung

- A Filterhalter
- B Dauerfilter
- C Wassertank
- D Wassertankdeckel
- E Glaskanne
- F Heizplatte
- G Ein-/Aus-Schalter mit Kontrollleuchte
- H Dosierlöffel
- I Netzkabel

- Lesen Sie die Bedienungsanleitung sorgfältig durch, bevor Sie das Gerät einschalten, und bewahren Sie diese für einen späteren Gebrauch auf. Die Nichtbeachtung dieser Betriebsanleitung kann Unfälle zur Folge haben.
- Vor der Erstanwendung müssen die Einzelteile, die mit Nahrungsmitteln in Kontakt geraten, so wie im Absatz Reinigung beschrieben, gereinigt werden.

## **⚠ Sicherheitsempfehlungen und -hinweise**

- Dieser Apparat dient ausschließlich zu Haushaltszwecken und ist für den professionellen oder gewerblichen Gebrauch nicht geeignet. Dieses Gerät ist nur für den Hausgebrauch und nicht für gewerbliche oder industrielle Zwecke vorgesehen. Dieses Gerät ist nicht für Gäste von Gasthäusern, Hotels, Motels oder von sonstigen Beherbergungsbetrieben sowie nicht für Landferienhäuser oder Personalräumen von Geschäften, Büros oder sonstigen Arbeitsstätten konzipiert worden.
- Dieses Gerät ist nicht geeignet für die Verwendung durch Personen mit eingeschränkter Wahrnehmung oder verminderten physischen oder geistigen Fähigkeiten oder einem Mangel an Erfahrung und Kenntnissen, sofern sie nicht durch eine für ihre Sicherheit verantwortliche Person beaufsichtigt oder bei der Bedienung angeleitet werden und die möglichen Gefahren

verstehen.

- Personen, denen es an Wissen im Umgang mit dem Gerät mangelt, geistig behinderte Personen oder Kinder ab 8 Jahren dürfen das Gerät nur unter Aufsicht oder Anleitung über den sicheren Gebrauch des Gerätes benutzen, so dass sie die Gefahren, die von diesem Gerät ausgehen, verstehen.
- Kinder dürfen an dem Gerät keine Reinigungs- oder Instandhaltungsarbeiten vornehmen, sofern sie nicht älter als 8 Jahre sind und von einem Erwachsenen beaufsichtigt werden.
- Das Gerät und sein Netzanschluss dürfen nicht in die Hände von Kindern unter 8 Jahren kommen.
- Dieses Gerät ist kein Spielzeug. Kinder sind zu beaufsichtigen, um sicherzustellen, dass sie nicht mit dem Gerät spielen.
- Bringen Sie das Gerät im Falle einer Störung zu einem zugelassenen technischen Wartungsdienst. Versuchen Sie nicht, das Gerät zu reparieren oder zu demontieren, da dies gefährlich sein könnte.

- Vergewissern Sie sich, dass die Spannung auf dem Typenschild mit der Netzspannung übereinstimmt, bevor Sie den Apparat an das Stromnetz anschließen.
- Das Gerät an einen Stromanschluss anschließen, der mindestens 10 Ampere liefert.
- Der Stecker des Geräts muss mit dem Steckdosentyp des Stromanschlusses übereinstimmen. Der Stecker darf nicht verändert werden. Verwenden Sie keine Steckeradapter.
- Elektrische Kabel nicht überbeanspruchen. Elektrische Kabel dürfen nicht zum Anheben, Transportieren oder Ausstecken des Geräts benutzt werden.
- Kabel nicht um das Gerät rollen.
- Achten Sie darauf, dass das elektrische Kabel nicht getreten oder zerknittet wird.
- Nachten Sie darauf, dass das elektrische Verbindungskabel nicht mit heißen Teilen des Geräts in Kontakt kommt.
- Überprüfen Sie das elektrische Verbindungskabel. Beschädigte oder verwickelte Kabel erhöhen das Risiko von elektrischen Schlägen.
- Berühren Sie den Stecker nicht mit feuchten Händen.
- Das Gerät darf nicht mit beschädigtem Netzkabel oder -stecker verwendet werden.
- Sollte ein Teil der Geräteverkleidung beschädigt sein, ist die Stromzufuhr umgehend zu unterbrechen, um die Möglichkeit eines elektrischen Schlags zu vermeiden.

- Das Gerät nicht benutzen, wenn es heruntergefallen ist, sichtbare Schäden aufweist oder undicht ist.
- Das Gerät muss auf einer ebenen und standfesten Oberfläche aufgestellt und benutzt werden.
- Dieses Gerät ist nicht für den Gebrauch im Außenbereich geeignet.
- Das Netzkabel ist regelmäßig auf Schäden zu prüfen. Bei beschädigtem Kabel darf das Gerät nicht verwendet werden.
- Wärmeempfindliche Personen dürfen das Gerät nicht verwenden (da das Gerät mit erhitzbaren Flächen ausgestattet ist).
- Die erhitzten Teile des Gerätes nicht berühren, da sie schwere Verbrennungen verursachen können.

#### Gebrauch und Pflege:

- Das Gerät nicht ohne Wasser verwenden.
- Benützen Sie das Gerät nicht, wenn der An-/Ausschalter nicht funktioniert.
- Das Gerät nicht bewegen, während es in Betrieb ist.
- Achten Sie auf die MAXIMUM- und MINIMUM-Markierungen, (Abb. 1)
- Ziehen Sie den Stecker heraus und lassen Sie das Gerät abkühlen, bevor Sie mit der Reinigung beginnen.
- Bewahren Sie das Gerät außerhalb der Reichweite von Kindern und/oder Behinderten auf.
- Unsachgemäßer Gebrauch oder die Nichteinhaltung der vorliegenden Gebrauchsanweisungen kann gefährlich sein und führt zu einer vollständigen Ungültigkeit der Herstellergarantie.



#### Gebrauchsanweisung

##### Hinweise vor dem Einsatz:

- Vergewissern Sie sich, dass Sie das gesamte Verpackungsmaterial des Produkts entfernt haben.
- Vor der ersten Kaffeezubereitung führen Sie bitte zwei Brühvorgänge nur mit Wasser durch, um das Gerät zu reinigen.

##### Mit Wasser befüllen:

- Der Behälter muss unbedingt mit Wasser gefüllt werden, bevor die Maschine in Gang gesetzt werden kann.
- Nehmen Sie den Deckel ab.
- Den Tank mit kaltem Wasser füllen.
- Gießen Sie die gewünschte Wassermenge – je nach Anzahl der Tassen - in den Wassertank. Beachten Sie die MAX- und MIN-Markierungen.
- Schließen Sie den Deckel.

##### Mit Kaffee füllen:

- Öffnen Sie den Filterhalter. (Abb. 2)
- Filterhalter herausnehmen.
- Den entnehmbaren Filter mit gemahlene Kaffee füllen, (es müssen 6-7g gemahlener Kaffee pro Tasse Kaffee, die man zubereiten möchte, eingegeben werden).
- Überprüfen Sie, ob der herausnehmbare Filter richtig im Filterhalter eingesetzt ist.
- Den Filterhalter erneut in das Gerät setzen.
- Um Kaffeemehl hineinzugeben, können Sie den Dosierlöffel verwenden.

##### Gebrauch:

- Wie unter „Mit Wasser füllen“ und „Mit Kaffee füllen“ verfahren.
- Vor Anschluss das Kabel völlig ausrollen.
- Den Deckel schließen und die Kanne auf die Warmhalteplatte stellen.
- Schließen Sie das Gerät an das Stromnetz an.
- Stellen Sie das Gerät an, indem Sie den An-/Ausschalter betätigen.
- Die Leuchtanzeige leuchtet auf
- Die Kanne kann während der Kaffeezubereitung herausgenommen werden. Das Anti-Tropfsystem verhindert, dass Kaffee herausläuft, wenn die Kanne nicht an ihrem Platz ist. Der Filter kann jedoch überlaufen, wenn noch nicht das ganze Wasser durch den Filter gelaufen ist und wenn sich die Kanne länger als 30 Sekunden nicht an ihrem Platz befindet.
- Stellen Sie die Kanne auf die Warmhalteplatte und schalten Sie die Kaffeemaschine nicht aus, wenn Sie den Kaffee warm halten möchten.

##### Abschaltautomatik-Funktion:

- Um Strom einzusparen schaltet sich das Gerät nach 30-40 Minuten ab der Kaffeezubereitung automatisch aus, wenn Sie in diesem Zeitraum keine weitere Einstellung vornehmen.
- Um den normalen Betrieb wieder aufnehmen zu können, müssen Sie nur die Ein-/Aus-Schalttaste drücken.

##### Nach dem Gebrauch des Gerätes:

- Stellen Sie das Gerät mit dem An-/Ausschalter ab.
- Ziehen Sie den Netzstecker.
- Das Gerät säubern



##### Reinigung

- Ziehen Sie den Stecker heraus und lassen Sie das Gerät abkühlen, bevor Sie mit der Reinigung beginnen.
- Reinigen Sie die elektrische Einheit und den Netzstecker mit einem feuchten Tuch und trocknen Sie sie danach ab. NIEMALS IN WASSER ODER EINE ANDERE FLÜSSIGKEIT EINTAUCHTEN.

- Reinigen Sie das Gerät mit einem feuchten Tuch, auf das Sie einige Tropfen Reinigungsmittel geben und trocknen Sie es danach ab.
- Verwenden Sie zur Reinigung des Apparates weder Lösungsmittel noch Scheuermittel oder Produkte mit einem sauren oder basischen pH-Wert wie Lauge.
- Um den Dauerfilter zu reinigen, ihn leeren und mit Wasser ausspülen.
- Die Kanne und den Deckel mit warmem Wasser und etwas Spülmittel reinigen.
- Nach der Reinigung die Glaskanne mit warmem Wasser ausspülen.
- Es wird empfohlen, Speisereste regelmäßig vom Gerät zu entfernen.
- Trocknen Sie alle Teile gut ab, bevor Sie das Gerät montieren und aufbewahren.



##### Störungen und Reparatur

- Bringen Sie das Gerät im Falle einer Störung zu einem zugelassenen technischen Wartungsdienst. Versuchen Sie nicht, das Gerät zu reparieren oder zu demontieren, da dies gefährlich sein könnte.

##### Merkmale:

- Verona 6: für 6 Tassen Kaffee
- Verona 12: für 12 Tassen Kaffee

Für Produkte der Europäischen Union und / oder falls vom Gesetz in Ihrem Herkunftsland vorgeschrieben:

Umweltschutz und Recycelbarkeit des Produktes

- Die zur Herstellung des Verpackungsmaterials dieses Gerätes verwendeten Materialien sind im Sammel-, Klassifizierungs- und Recyclingsystem integriert. Wenn Sie die Verpackung entsorgen möchten, können Sie die öffentlichen Müllcontainer für alle Abfallarten verwenden.
- Das Produkt gibt keine Substanzen in für die Umwelt schädlichen Konzentrationen ab.



- Dieses Symbol bedeutet, dass Sie das Produkt, sobald es abgelaufen ist, von einem entsprechenden Fachmann an einem für Elektrische und Elektronische Geräteabfälle (EEGA) geeigneten Ort entsorgen sollen.

Dieses Gerät erfüllt die Richtlinie 2006/95/EG über Niederspannung, die Richtlinie 2004/108/EG über elektromagnetische Verträglichkeit, die Richtlinie 2011/65/EU zur Beschränkung der Verwendung bestimmter gefährlicher Stoffe in Elektro- und Elektronikgeräten und die Richtlinie 2009/125/EG über die Anforderungen an die umweltgerechte Gestaltung energiebetriebener Produkte.

Caffettiera a gocciolamento  
Verona 6,12



#### Egregio cliente,

le siamo grati per aver acquistato un elettrodomestico della marca TAURUS. La tecnologia, il design e le funzionalità, oltre al superamento delle più rigorose norme di qualità, le assicureranno una totale e duratura soddisfazione.

#### Descrizione

- A Portafiltri
- B Filtro permanente
- C Serbatoio d'acqua
- D Coperchio serbatoio d'acqua
- E Caraffa
- F Piastra
- G Indicatore acceso/spento con spia luminosa
- H Cucchiaino dosatore
- I Cavo di alimentazione

Prima di utilizzare l'apparecchio, leggere attentamente le istruzioni riportate nel presente opuscolo e conservarlo per future consultazioni. La mancata osservanza delle presenti istruzioni può essere causa di incidenti.

Prima del primo utilizzo dell'apparecchio, si consiglia di pulire tutte le parti a contatto con gli alimenti, come indicato nella sezione dedicata alla pulizia.

## ⚠️ Consigli e avvisi di sicurezza

- Questo apparecchio è destinato unicamente all'uso domestico, non professionale o industriale. Esso non è destinato a essere utilizzato dai clienti in ambienti del settore alberghiero quali bed and breakfast, hotel, motel e altri ambienti di tipo residenziale, nonché cottage, zone cucina destinate al personale di negozi, uffici e altri ambienti di lavoro.

- È consentito l'utilizzo di questo apparecchio a persone con ridotte capacità fisiche, sensoriali o mentali o prive di esperienza e conoscenze, purché adeguatamente formate o supervisionate sull'uso sicuro dell'apparecchio, assicurando la comprensione dei rischi coinvolti.

- Questo apparecchio può essere utilizzato da persone che non ne conoscono il funzionamento, persone disabili o bambini di età superiore a 8 anni, esclusivamente sotto la sorveglianza di

un adulto o nel caso abbiano ricevuto le istruzioni per un suo uso in tutta sicurezza e ne comprendano i rischi.

- Le operazioni di pulizia o manutenzione dell'apparecchio sono consentite ai bambini purché di età superiore a 8 anni e sotto supervisione.

- Mantenere l'apparecchio e le parti per il collegamento alla rete elettrica fuori dalla portata di bambini minori di 8 anni.

- Questo apparecchio non è un giocattolo. Assicurarsi che i bambini non giochino con l'apparecchio.

- Se il collegamento alla rete è danneggiato e richiede sostituzione, rivolgersi a un Centro di Assistenza Tecnica autorizzato. Non tentare di smontare o riparare l'apparecchio in quanto ciò potrebbe comportare rischi di sicurezza.

- Prima di collegare l'apparecchio alla rete elettrica, verificare che la tensione indicata sulla targhetta delle specifiche corrisponda alla tensione di rete.

- Collegare l'apparecchio a una base dotata di messa a terra in grado di sostenere almeno 10 ampere.

- Verificare che la presa sia adatta alla spina dell'apparecchio. Non apportare alcuna modifica alla spina. Non usare adattatori.

- Non tirare il cavo elettrico. Non usarlo mai per sollevare, trasportare o scollare l'apparecchio.

- Non avvolgere il cavo di alimentazione attorno all'apparecchio.

- Non lasciare che il cavo rimanga impigliato o attorcigliato.

- Non lasciare che il cavo di connessione penda dal tavolo o entri a contatto con le superfici calde dell'apparecchio.

- Controllare lo stato del cavo di alimentazione: i cavi danneggiati o attorcigliati aumentano il rischio di scariche elettriche.

- Non toccare mai la spina con le mani bagnate.

- Non utilizzare l'apparecchio nel caso in cui il cavo di alimentazione o la spina siano danneggiati.

- In caso di rottura di una parte dell'involucro esterno dell'apparecchio, scollegare immediatamente la spina dalla presa di corrente al fine di evitare eventuali scariche elettriche.

- Non usare l'apparecchio in seguito a cadute, nel caso presenti danni visibili o in presenza di qualsiasi perdita.

- L'apparecchio deve essere collocato e utilizzato su una superficie piana e stabile.

- L'apparecchio non è idoneo all'uso in ambienti esterni.

- Ispezionare regolarmente il cavo di alimentazione per individuare segni di danneggiamento, nel qual caso non è consentito l'utilizzo dell'apparecchio.

- Si sconsiglia l'uso dell'apparecchio a persone insensibili al calore in quanto l'apparecchio possiede superfici riscaldate.

- Non toccare le parti riscaldate dell'apparecchio perché potrebbero provocare gravi ustioni.

#### Precauzioni d'uso:

- Non utilizzare l'apparecchio senz'acqua.

- Non utilizzare l'apparecchio se il suo dispositivo di accensione/spengimento non è funzionante.

- Non muovere l'apparecchio durante l'uso.

- Fare attenzione ai livelli MASSIMO e MINIMO. (Fig. 1)

- Scollegare la spina dalla presa di corrente quando l'apparecchio non è in uso e prima di eseguire qualsiasi operazione di pulizia.

- Tenere fuori della portata di bambini e/o persone disabili.

- Il produttore invalida la garanzia e declina ogni responsabilità in caso di uso inappropriato dell'apparecchio o non conforme alle istruzioni d'uso.



#### Modalità d'uso

##### Prima dell'uso:

- Assicurarsi di aver rimosso dal prodotto tutto il materiale di imballaggio.
- Prima di preparare il caffè per la prima volta, si consiglia di usare la macchina per due volte solo con acqua per pulire l'apparecchio.

##### Riempimento d'acqua:

- È necessario riempire il serbatoio con acqua prima di avviare l'apparecchio.
- Aprire il coperchio.
- Riempire il serbatoio con acqua fredda.
- Riempire il serbatoio rispettando i limiti di livello MAX e MIN, a seconda del numero di tazzine da caffè da preparare
- Chiudere il coperchio.

##### Aggiunta di caffè:

- Aprire il portafiltri, (Fig. 2)
- Estrarre il portafiltri.
- Riempire il filtro estraibile con caffè macinato (utilizzare 6-7 g di caffè per ogni tazza da preparare).
- Verificare che il filtro estraibile sia collocato correttamente nel portafiltri.
- Inserire nuovamente il portafiltri nella macchina.
- Per aggiungere il caffè è possibile utilizzare il cucchiaino dosatore.

##### Uso:

- Seguire le procedure per il "riempimento d'acqua" e "aggiunta di caffè".
- Srotolare completamente il cavo prima di collegare la spina.
- Posizionare la caraffa sulla piastra riscaldante.
- Collegare l'apparecchio alla rete elettrica.
- Avviare l'apparecchio azionando l'interruttore accensione/spegnimento.
- La spia luminosa si accenderà
- È possibile rimuovere la caraffa durante la preparazione del caffè. Il sistema anti-gocciolamento impedisce che il caffè si versi quando la caraffa non è in posizione. Se tuttavia si rimuove la caraffa dalla sua posizione per più di 30 secondi prima che tutta l'acqua abbia attraversato il filtro, il filtro potrebbe traboccare.
- Per mantenere caldo il caffè, collocare la caraffa sulla piastra senza spegnere la caffettiera.

##### Funzione di scollegamento automatico:

- Al fine di risparmiare energia, il dispositivo passa in stato di scollegamento automatico dopo 30-40 minuti dal termine della preparazione del caffè, se l'utente non esegue alcuna ulteriore operazione sull'apparecchio.
- Per tornare al normale funzionamento, basta premere semplicemente il pulsante di accensione/spegnimento.

##### Dopo l'uso dell'apparecchio:

- Spegnerne l'apparecchio premendo l'interruttore accensione/spegnimento.
- Scollegare l'apparecchio dalla rete.
- Pulire l'apparecchio.



##### Pulizia:

- Scollegare la spina dalla rete elettrica e aspettare che l'apparecchio si raffreddi prima di eseguirne la pulizia.
- Pulire l'unità elettrica e il connettore di rete con un panno umido e poi asciugarli. NON IMMERGERLI MAI IN ACQUA O IN QUALUNQUE ALTRO LIQUIDO.
- Pulire il gruppo elettrico con un panno umido, quindi asciugarlo.
- Per la pulizia non impiegare solventi o prodotti a pH acido o basico come la candeggina, né prodotti abrasivi.
- Per pulire il filtro permanente, svuotarlo e sciacquarlo con acqua corrente.
- Pulire la caraffa e il suo coperchio con acqua calda e una piccola quantità di detergente o in lavastoviglie.
- Una volta completata la pulizia, sciacquare la caraffa di vetro con acqua calda.
- Si raccomanda di pulire l'apparecchio periodicamente e di rimuovere tutti i residui di cibo.
- Asciugare tutti i componenti prima di montare e conservare l'apparecchio.



##### Anomalie e riparazioni:

- In caso di guasto, rivolgersi ad un Centro d'Assistenza Tecnica autorizzato. Non tentare di smontare o riparare l'apparecchio: può essere pericoloso.

##### Caratteristiche:

Verona 6: per 6 tazze di caffè

Verona 12: per 12 tazze di caffè.

Per i prodotti dell'Unione Europea e/o nel caso in cui sia previsto dalla legislazione del Suo paese di origine:  
Prodotto ecologico e riciclabile

- I materiali che costituiscono l'imballaggio di questo apparecchio sono riciclabili. Per lo smaltimento, utilizzare gli appositi contenitori pubblici, adatti per ogni tipo di materiale.

- Il prodotto non contiene sostanze dannose per l'ambiente.



- Questo simbolo indica che, per smaltire il prodotto al termine della sua durata utile, occorre depositarlo presso un ente di smaltimento autorizzato alla raccolta differenziata di rifiuti di apparecchiature elettriche ed elettroniche (RAEE).

Questo apparecchio soddisfa la Direttiva 2006/95/EC di Bassa Tensione, la Direttiva 2004/108/EC di Compatibilità Elettromagnetica, la Direttiva 2011/65/EC sui limiti all'impiego di determinate sostanze pericolose negli apparecchi elettrici ed elettronici e la Direttiva 2009/125/EC di Ecodesign dei prodotti che consumano energia.

Cafeteira gota a gota  
Verona 6,12



#### Caro cliente:

- Obrigado por ter adquirido um electrodoméstico da marca Taurus. A sua tecnologia, design e funcionalidade, aliados às mais rigorosas normas de qualidade, garantir-lhe-ão uma total satisfação durante muito tempo.

#### Descrição

- A Porta-filtros
- B Filtro permanente
- C Depósito de água
- D Tampa depósito de água
- E Jarro
- F Placa de aquecimento
- G Botão de ligar/desligar com luz-piloto
- H Colher dispensadora
- I Cabo de alimentação

- Ler atentamente este manual de instruções antes de ligar o aparelho e guardá-lo para consultas futuras. A não observação e cumprimento destas instruções pode resultar num acidente.
- Antes da primeira utilização, limpar todas as partes do aparelho que possam estar em contacto com os alimentos, procedendo como se indica no capítulo de limpeza.

## **▲ Conselhos e advertências de segurança**

- Este aparelho está projectado unicamente para utilização doméstica, não para utilização profissional ou industrial. Não está projectado para ser utilizado por hóspedes de estabelecimentos de alojamento do tipo “bed and breakfast”, hotéis, motéis e outros tipos de ambientes residenciais, incluindo casas rurais ou áreas de descanso para o pessoal de lojas, escritórios e outros ambientes de trabalho.
- Este aparelho pode ser utilizado por pessoas com capacidades físicas, sensoriais ou mentais reduzidas, ou por pessoas com falta de experiência na utilização do mesmo, sempre que actuem sob vigilância ou tenham recebido instruções sobre a utilização segura do aparelho e compreendam os possíveis riscos.
- Este aparelho pode ser utilizado por pessoas não familiarizadas com a sua utilização, pessoas incapacitadas ou

crianças a partir dos 8 anos, desde que o façam sob supervisão ou tenham recebido formação sobre a utilização segura do aparelho e compreendam os perigos que este comporta.

- As crianças não devem realizar operações de limpeza ou manutenção do aparelho, a menos que sejam maiores de 8 anos e se encontrem sob a supervisão de um adulto.

- Guardar este aparelho fora do alcance de crianças menor de 8 anos.

- Este aparelho não é um brinquedo. As crianças devem ser vigiadas para garantir que não brincam com o aparelho.

- Se a ligação de rede estiver danificada, deve ser substituída. Levar o aparelho a um Serviço de Assistência Técnica autorizado. Não o tente desmontar ou reparar, já que pode ser perigoso.

- Antes de ligar o aparelho à rede eléctrica, verificar se a voltagem indicada nas características coincide com a voltagem da rede eléctrica.
- Ligar o aparelho a uma tomada com ligação à terra e com capacidade mínima de 10 amperes.
- A ficha do aparelho deve coincidir com a tomada de corrente eléctrica. Nunca modificar a ficha eléctrica. Não utilizar adaptadores de ficha eléctrica.
- Não forçar o cabo eléctrico. Nunca utilizar o cabo eléctrico para levantar, transportar ou desligar o aparelho.
- Não enrolar o cabo no aparelho.
- Não deixar que o cabo eléctrico de ligação fique preso ou dobrado.
- Evitar que o cabo eléctrico de ligação entre em contacto com as superfícies quentes do aparelho.
- Verificar o estado do cabo de alimentação. Os cabos danificados ou entrelaçados aumentam o risco de choque eléctrico.
- Não tocar na ficha de ligação com as mãos molhadas.
- Não utilizar o aparelho se tiver o cabo eléctrico ou a ficha danificada.
- Se algum dos revestimentos do aparelho se partir, desligar imediatamente o aparelho da rede eléctrica para evitar a possibilidade de sofrer um choque eléctrico.
- Não utilizar o aparelho se este caiu e se existirem sinais visíveis de danos ou de fuga.
- O aparelho deve ser utilizado e colocado sobre uma superfície plana e estável.
- Este aparelho não é adequado para ser utilizado no exterior.
- O cabo de alimentação deve ser examinado regularmente quanto a danos e, se estiver danificado, o aparelho não deve ser usado.
- As pessoas insensíveis ao calor não devem usar o aparelho (já que este tem superfícies aquecidas).
- Não tocar nas partes quentes do aparelho, uma vez que pode provocar queimaduras graves.

#### Utilização e cuidados:

- Não utilizar o aparelho sem água.
- Não utilizar o aparelho se o dispositivo de ligar/desligar não funcionar.



- Não mover o aparelho enquanto estiver em funcionamento.
- Respeitar os níveis MÁXIMO e MÍNIMO. (Fig. 1)
- Desligar o aparelho da rede eléctrica quando não estiver a ser utilizado e antes de iniciar qualquer operação de limpeza.
- Guardar este aparelho fora do alcance de crianças e/ou pessoas incapacitadas.
- Qualquer utilização inadequada ou em desacordo com as instruções de utilização pode ser perigosa e anula a garantia e a responsabilidade do fabricante.



#### Modo de emprego

##### Notas prévias à utilização:

- Assegure-se de que retirou todo o material de embalagem do produto.
- Antes de preparar café pela primeira vez é recomendável usar a máquina duas vezes apenas com água para limpar o sistema.

##### Enchimento de Água:

- É imprescindível encher previamente o depósito com água antes de colocar o aparelho em funcionamento.
- Abrir a tampa
- Encher o depósito com água fria.
- Encher o depósito respeitando o nível MAX-MIN, de acordo com o número de chávenas de café a preparar
- Feche a tampa.

##### Enchimento com café:

- Abrir o porta-filtros. (Fig. 2)
- Extrair o porta-filtros.
- Encher o filtro removível com café moído (devem colocar-se 6-7 g de café moído por chávena de café a preparar).
- Verificar se o filtro removível está bem colocado no suporte de filtros.
- Encaixar novamente o porta-filtros no aparelho.
- Pode usar a colher dispensadora para deitar café.

##### Utilização:

- Seguir o procedimento para o "enchimento de água" e "enchimento de café".
- Desenrolar completamente o cabo antes de o ligar à tomada.
- Colocar o jarro sobre a placa de aquecimento.
- Ligar o aparelho à rede eléctrica.
- Colocar o aparelho em funcionamento, accionando o botão de ligar/desligar.
- A luz-piloto iluminar-se-á.
- O jarro pode ser retirado enquanto o café estiver a ser feito. O sistema anti-gotas evita que o café seja derramado se o jarro não estiver na respectiva posição. No entanto, se mantiver o jarro fora da respectiva posição durante mais de 30 segundos, antes de toda a água passar pelo filtro, é possível que o filtro transborde.
- Se pretende manter o café quente coloque o jarro sobre a placa de aquecimento e não desligue a cafeteira.

##### Função de desligação automática:

- De modo a poupar energia, o aparelho passa para o estado de desligação automática ao fim de 30-40 minutos, após ter terminado o processo de fazer café, se durante este período o utilizador não tiver realizado nenhuma acção no aparelho.
- Para voltar ao funcionamento normal basta pressionar o botão de ligar/desligar.

##### Uma vez terminada a utilização do aparelho:

- Parar o aparelho, accionando o botão de ligar/desligar.
- Desligar o aparelho da rede eléctrica.
- Limpar o aparelho.



##### Limpeza:

- Desligar o aparelho da rede eléctrica e deixá-lo arrefecer antes de iniciar qualquer operação de limpeza.
- Limpar o aparelho e o cabo eléctrico com um pano húmido e secá-los de seguida. NUNCA SUBMERGIR O APARELHO OU O CABO ELÉCTRICO EM ÁGUA OU EM QUALQUER OUTRO LÍQUIDO.
- Limpar o aparelho com um pano húmido com algumas gotas de detergente e secá-lo de seguida.
- Não utilizar solventes, produtos com um factor pH ácido ou básico como a lixívia nem produtos abrasivos para a limpeza do aparelho.
- Para limpar o filtro permanente, esvaziá-lo e enxaguá-lo com água corrente.
- Limpar o jarro e a tampa do jarro com água quente e um pouco de detergente ou na máquina de lavar louça.
- Uma vez realizada a limpeza, enxaguar o jarro de vidro com água quente.
- Recomenda-se limpar o aparelho regularmente e retirar todos os restos de alimentos.
- Secar todas as peças antes de montar e guardar o aparelho.



##### Anomalias e reparação:

- Em caso de avaria, levar o aparelho a um Serviço de Assistência Técnica autorizado. Não o tente desmontar ou reparar, já que pode ser perigoso.
- Características:

Verona 6: para 6 chávenas de café.  
Verona 12: para 12 chávenas de café.

#### Para produtos da União Europeia e/ou conforme os requisitos da regulamentação do seu país de origem:

- Ecologia e reciclabilidade do produto
- Os materiais que constituem a embalagem deste aparelho estão integrados num sistema de recolha, classificação e reciclagem. Caso deseje desfazer-se deles, pode utilizar os contentores públicos apropriados para cada tipo de material.
  - O produto está isento de concentrações de substâncias que podem ser consideradas nocivas para o ambiente.



- Este símbolo significa que se desejar desfazer-se do produto depois de terminada a sua vida útil, deve entregá-lo através dos meios adequados ao cuidado de um gestor de resíduos autorizado para a recolha selectiva de Resíduos de Equipamentos Eléctricos e Electrónicos (REEE).

Este aparelho cumpre a Directiva 2006/95/CE de Baixa Tensão, a Directiva 2004/108/CE de Compatibilidade Electromagnética, a Directiva 2011/65/CE sobre restrições à utilização de determinadas substâncias perigosas em aparelhos eléctricos e electrónicos e a Directiva 2009/125/CE sobre os requisitos de design ecológico aplicável aos produtos relacionados com a energia.

Koffiezetapparaat  
Verona 6,12



#### Geachte klant:

-We danken u voor de aankoop van een product van het merk TAURUS. De technologie, het ontwerp en de functionaliteit, samen met het feit dat het de strikteste kwaliteitsnormen overtreft, garanderen u volle tevredenheid voor een lange tijd.

#### Beschrijving

- A Filterhouder
- B Vast filter
- C Waterreservoir
- D Deksel waterreservoir
- E Kan
- F Warmhoudplaatje
- G Indicatorlampje aan/uit
- H Maatschepje
- I Voedingskabel

- Neem deze gebruiksaanwijzing aandachtig door voordat u het apparaat in gebruik neemt en bewaar ze voor latere raadpleging. Het niet naleven en veronachtzamen van deze voorschriften kan een ongeluk tot gevolg hebben.  
- Voor het eerste gebruik dient U alle delen van het apparaat die met voedingsmiddelen in aanraking kunnen komen, schoon te maken, zoals aangegeven bij de paragraaf Schoonmaken.

## **⚠ Adviezen en veiligheidsvoorschriften**

- Dit apparaat is bedoeld voor huishoudelijk gebruik, niet voor professioneel of industrieel gebruik. - Dit apparaat is uitsluitend bedoeld voor huishoudelijk gebruik, niet voor professioneel of industrieel gebruik. Het werd niet ontworpen om in horecazaken, bed&breakfasts, hotels, motels, andere residenties zoals vakantiehuisjes, keukens voor winkelpersoneel, kantoren of andere werkomgevingen te gebruiken.  
- Dit apparaat mag gebruikt worden door personen met verminderde, fysieke, zintuiglijke of mentale capaciteiten, of personen met weinig ervaring als ze onder toezicht staan of genoeg richtlijnen gekregen hebben om het apparaat veilig te kunnen hanteren en de risico's kennen.  
- Dit toestel mag, onder toezicht, door onervaren personen, personen met een beperking of kinderen vanaf 8 jaar gebruikt worden mits zij de nodige

informatie hebben gekregen om het toestel op een veilige manier te kunnen gebruiken en de gevaren kennen.

- Het schoonmaken en het onderhoud van het toestel mag enkel door kinderen ouder dan 8 jaar en steeds onder toezicht van een volwassene gebeuren.

- Houd het toestel en de netwerkverbinding steeds buiten het bereik van kinderen jonger dan 8 jaar.

- Dit apparaat is geen speelgoed. De kinderen moeten in het oog gehouden worden om te verzekeren dat ze niet met het apparaat spelen.

- Als het netsnoer beschadigd is, moet het worden vervangen. Breng het apparaat naar een erkende Technische bijstandsdienst. Probeer het apparaat niet zelf te repareren om mogelijke brand of kortsluiting te voorkomen.

- Voordat u het apparaat op het stroomnet aansluit, dient u de spanningsgegevens op het typeplaatje te vergelijken met de waarden van het stroomnet.
- Sluit het toestel aan op een aardingssysteem dat minimum 10 ampère aankan.
- De stekker van het apparaat moet geschikt zijn voor het stopcontact. De stekker nooit wijzigen. Geen stekkeradapters gebruiken.
- Het stroomsnoer niet forceren. Het snoer nooit gebruiken om het apparaat op te tillen, te transporteren of om de stekker uit het stopcontact te trekken.
- Het snoer niet oprollen rond het apparaat.
- Zorg ervoor dat het stroomsnoer niet gekneld of geknikt geraakt.
- Zorg ervoor dat het stroomsnoer niet in contact komt met de hete oppervlakken van het apparaat.
- Check de staat van de elektriciteitskabel. Kapotte kabels of kabels die in de war zijn vergroten het risico op elektrische schokken.
- De stekker niet met natte handen aanraken.
- Het apparaat niet gebruiken wanneer het snoer of de stekker beschadigd is.
- Als één van de omhulsels van het apparaat kapot gaat, het apparaat onmiddellijk uitschakelen om elektrische schokken te vermijden.
- Het apparaat niet gebruiken wanneer het gevallen is, wanneer er zichtbare schade is, of indien er een lek bestaat.
- U dient het apparaat te gebruiken en plaatsen op een vlak en stabiel oppervlak.
- Dit apparaat is niet geschikt voor gebruik buitenshuis.
- Controleer regelmatig of het snoer niet is beschadigd. Het apparaat niet meer gebruiken als het snoer is beschadigd.
- Gebruik het apparaat niet op hittegevoelige personen. (Het apparaat heeft verhitte oppervlakken).
- Raak de verhitte delen van het toestel niet aan, aangezien ze ernstige brandwonden kunnen veroorzaken.

#### Gebruik en onderhoud:

- Het apparaat niet in de buurt van water gebruiken.
- Het apparaat niet gebruiken als de aan/uit-knop niet werkt.
- Het apparaat niet bewegen terwijl het werkt.
- Respecteer het MAXIMUM- en MINIMUM-niveau. (Afb. 1)
- De stekker van het apparaat uittrekken als het niet gebruikt wordt en alvorens

over te gaan tot het reinigen, tot enige regelingen.

- Dit apparaat opbergen buiten het bereik van kinderen en/of gehandicapten.
- Een onjuist gebruik, of een gebruik dat niet overeenstemt met de gebruiksaanwijzing, kan gevaar inhouden en doet de garantie en de aansprakelijkheid van de fabrikant teniet.



#### Gebruiksaanwijzing

##### Alvorens het gebruik:

- Verzekert U ervan dat al het verpakkingsmateriaal van het product verwijderd is.
- Alvorens u het apparaat de eerste keer gebruikt, moet u het apparaat twee keer met water laten doorlopen om het systeem schoon te maken.

##### Vullen met water:

- Het is noodzakelijk het reservoir met water te vullen alvorens het apparaat aan te doen.
- Neem het deksel van de pan.
- Vul het reservoir met koud water.
- Blijf bij het vullen van het reservoir tussen de niveaus MAX en MIN, naargelang het aantal te zetten kopjes
- Sluit het deksel.

##### Vullen met koffie:

- Open de filterhouder. (Afb. 2)
- De filterhouder uitnemen.
- Vul het uitneembare filter met gemalen koffie (gebruik 6-7 gr gemalen koffie voor ieder kopje koffie dat U wilt zetten)
- Controleer of de uitneembare filter perfect in de filterhouder aangebracht is.
- De filterhouder terug aan het apparaat koppelen.
- Gebruik de doseerlepel om de koffie in het apparaat te gieten

##### Gebruik:

- Volg de procedure onder "Vullen met water en Vullen met koffie"
- Het snoer helemaal afrollen alvorens de stekker in het stopcontact te steken.
- Sluit het deksel en zet de kan op de plaat
- Zorg dat de elektriciteitsaansluiting stevig aangesloten is in het apparaat.
- Het apparaat in werking stellen door middel van de aan-/uitknop.
- Het controlelampje gaat aan
- De koffiekkan kan uitgenomen worden terwijl de koffie wordt gezet. Het drupstelsysteem voorkomt dat de koffie lekt als de kan niet op zijn plaats staat. Als de kan echter meer dan 30 seconden weggenomen wordt, voordat al het water door het filter is gelopen, kan het filter mogelijk overlopen.
- Als u de koffie wilt warmhouden, zet u de kan op de plaat en laat u het koffiezetapparaat aan staan.

##### Automatisch uitschakelen:

- Na 30-40 minuten schakelt het apparaat automatisch uit nadat u koffie heeft gezet, om energie te besparen. Deze functie werkt alleen als u in de tussentijd geen handelingen met het apparaat uitvoert.
- Druk op de knop aan/uit om het apparaat weer in werking te stellen.

##### Na gebruik van het apparaat:

- Stop het apparaat door op de aan-/uitknop te drukken.
- Haal de stekker uit het stopcontact.
- Reinig het apparaat.



##### Reiniging

- Trek de stekker van het apparaat uit en laat het afkoelen alvorens het te reinigen.
- Maak het elektrische gedeelte en het koppelstuk eerst schoon met een vochtige doek en laat deze daarna goed drogen. DE DELEN NOOIT IN WATER OF EEN ANDERE VLOEISTOF ONDERDOMPELEN.
- Maak het apparaat schoon met een vochtige doek met een paar druppels afwasmiddel en maak het apparaat daarna goed droog.
- Gebruik geen oplosmiddelen of producten met een zure of basisch pH, zoals bleekwater, noch schuurmiddelen, om het apparaat schoon te maken.
- Voor het schoonmaken van het vaste filter deze legen en spoelen met stromend water.
- Reinig de kan en het deksel met warm water en wat afwasmiddel, of in de vaatwasser.
- Na het reinigen de kan uitspoelen met warm water.
- Het is raadzaam om het apparaat geregeld schoon te maken en om alle voedselresten te verwijderen.
- Laat alle onderdelen goed drogen alvorens het apparaat opnieuw te monteren en op te bergen.



##### Defecten en reparatie

- Bij een defect, moet u het apparaat naar een erkende technische dienst brengen. Probeer het apparaat niet zelf te demonteren of te repareren, want dit kan gevaarlijk zijn.

Kenmerken:

- Verona 6: voor 6 kopjes koffie
- Verona 12: voor 12 kopjes koffie.

Voor producten afkomstig uit de Europese Unie en/of indien de wetgeving van het land waaruit het product afkomstig is dit vereist:

Milieuvriendelijkheid en recycleerbaarheid van het product

- De verpakking van dit apparaat bestaat uit gerecycleerd materiaal. Als u zich van dit materiaal wenst te ontdoen, kunt u gebruik maken van de openbare containers die voor ieder type materiaal geschikt zijn.
- Het product bevat geen concentraties materialen die schadelijk zijn voor het milieu.



- Dit symbool betekent dat indien u zich van dit product wilt ontdoen als het eenmaal versleten is, het product naar een erkende afvalverwerker dient te brengen die voor de selectieve ophaling van Afgedankte Elektrische en Elektronische Apparatuur (AEEA).

Dit apparaat voldoet aan de laagspanningsrichtlijn 2006/95/EG, met de richtlijn 2004/108/EG met betrekking tot elektromagnetische compatibiliteit en met de richtlijn 2011/65/EG met betrekking tot beperking van de toepassing van bepaalde gevaarlijke stoffen in elektrische en elektronische apparaten en met de richtlijn 2009/125/EG met betrekking tot de eisen eisen inzake ecologisch ontwerp voor energiegerelateerde producten.

Przelewowy ekspres do kawy  
Verona 6,12**Szanowny Kliencie,**

-Serdecznie dziękujemy za zakup sprzętu gospodarstwa domowego marki TAURUS.

Zastosowana w tym urządzeniu technologia, jego wygląd i funkcjonalność, jak również fakt, że spełnia ono najbardziej wymagające normy jakości, zapewnią Państwu pełną satysfakcję z użytkowania przez długi czas.

**Opis**

- A Pojemnik na filtry
- B Filtr stały
- C Zbiornik na wodę
- D Pokrywa zbiornika na wodę
- E Dzbanek
- F Płyta grzewcza
- G Włacznik/wyłacznik z lampką kontrolną
- H Łyżka dozująca
- I Kabel zasilający

-Przed uruchomieniem urządzenia przeczytać uważnie instrukcję i zachować ją w celu późniejszych konsultacji. Niezastosowanie się do niniejszej instrukcji i nieprzestrzeganie jej może prowadzić do wypadku.

- Wszystkie części urządzenia, które mogą mieć kontakt z żywnością, należy umyć przed pierwszym użyciem, postępując zgodnie z instrukcją.

**⚠ Wskazówki i ostrzeżenia dotyczące bezpiecznego użytkowania**

- Urządzenie to zostało zaprojektowane wyłącznie do domowego a nie do profesjonalnego czy przemysłowego użytku. Urządzenie nie jest przeznaczane do użytku przez klientów w obiektach hotelarskich typu bed&breakfast, w hotelach, motelach i innych obiektach noclegowych, jak również w obiektach agroturystycznych oraz kuchniach dla personelu sklepów, urzędów i innych placówek pracowniczych.

- Osoby o ograniczonej zdolności fizycznej, czuciowej bądź umysłowej lub osoby nie mające odpowiedniego doświadczenia mogą posługiwać się sprzętem, o ile zostały odpowiednio i pod nadzorem przeszkolone pod kątem bezpiecznego użytkowania sprzętu i są świadome ewentualnych zagrożeń.

- Urządzenie może być używane przez dzieci od 8 roku życia, o ile zostały

odpowiednio pouczone o bezpiecznym użytkowaniu sprzętu, pozostają pod kontrolą dorosłych i są świadome zagrożenia.

- Czyszczenie i konserwacja urządzenia nie powinny być wykonywane przez dzieci poniżej 8 roku życia i bez nadzoru dorosłych.

- Urządzenie i przewód zasilający należy trzymać w miejscu niedostępnym dla dzieci poniżej 8 roku życia.

- To urządzenie nie jest zabawką. Należy nadzorować dzieci, aby upewnić się, że nie bawią się urządzeniem.

- Jeśli kabel zasilający jest uszkodzony i powinien być wymieniony, należy zanieść urządzenie do autoryzowanego Serwisu Technicznego. Nie próbować rozkręcać urządzenia ani naprawiać go samodzielnie, ponieważ może to być niebezpieczne.

- Przed włączeniem urządzenia do sieci sprawdzić, czy napięcie wskazane na tabliczce znamionowej odpowiada napięciu w sieci.

- Podłączyć urządzenie do gniazdka z uziemieniem przystosowanego do natężenia prądu nie mniej niż 10 amperów.

- Wtyczka urządzenia powinna pasować do gniazdka elektrycznego. Nigdy nie zmieniać wtyczki. Nie używać przejściówek (adapterów wtyczki).

- Nie nadwierać kabla zasilającego. Nigdy nie używać kabla elektrycznego do podnoszenia, przenoszenia ani wyłączenia urządzenia z gniazdka.

- Nie owijać kabla zasilającego wokół urządzenia.

- Nie dopuścić do przycięcia, przytraśnięcia lub zagięcia kabla zasilającego.

- Nie dopuścić, by kabel zasilający stykał się z gorącymi powierzchniami urządzenia.

- Sprawdzać stan kabla zasilającego. Kable uszkodzone lub splątane

zwiększają ryzyko porażenia prądem.

- Nie dotykać wtyczki mokrymi rękami.

- Nie używać urządzenia, gdy kabel zasilający lub wtyczka są uszkodzone.

- Jeśli pęknie część obudowy urządzenia, należy natychmiast wyłączyć urządzenie z prądu, aby uniknąć ryzyka porażenia.

- Nie używać urządzenia, jeśli upadło bądź jeśli występują widoczne oznaki uszkodzenia czy przeciek z obudowy.

- W celu użytkowania należy umieścić urządzenie na płaskiej i stabilnej powierzchni.

- Urządzenie nadaje się do użytku wyłącznie w pomieszczeniach.

- Należy systematycznie sprawdzać, czy kabel zasilający nie wykazuje oznak uszkodzenia, a w przypadku ich stwierdzenia – zaprzestać używania urządzenia.

- Osoby o ograniczonej wrażliwości na ciepło nie powinny używać sprzętu

(ponieważ urządzenie posiada powierzchnie nagrzewające się).

- Nie dotykać powierzchni podgrzewanych urządzenia, by uniknąć poparzeń.

**Warunki użytkowania i bezpieczeństwa**

- Nie używać urządzenia bez wody.

- Nie używać urządzenia, jeśli włącznik ON/OFF nie działa.
- Nie przesuwac pracującego urządzenia.
- Przestrzegać poziomów MAX i MIN. (Rys. 1)
- Jeśli urządzenie nie jest używane, a także przed przystąpieniem do czyszczenia, należy wyłączyć je z prądu.
- Przechowywać urządzenie w miejscu niedostępnym dla dzieci i/lub osób o ograniczonej sprawności.
- Wszelkie nieprawidłowe lub niezgodne z instrukcją obsługi użycie może być niebezpieczne i spowodować utratę gwarancji, wykluczając odpowiedzialność producenta.



#### Sposób użytkowania

##### Uwagi przed pierwszym użyciem:

- Upewnić się, że wszystkie elementy opakowania zostały usunięte z urządzenia.
- Przed pierwszym zaparzeniem kawy, zaleca się dwukrotne użycie ekspresu tylko z wodą, aby oczyścić system.

##### Napełnianie wodą:

- Przed włączeniem urządzenia należy koniecznie napełnić zbiornik wodą.
- Otworzyć pokrywę.
- Wypełnić zbiornik zimną wodą.
- Napełnić zbiornik, przestrzegając poziomów MAX i MIN i biorąc pod uwagę liczbę filiżanek kawy do zaparzenia.
- Zamknąć pokrywę.

##### Wsypanie kawy:

- Otworzyć pojemnik na filtry. (Rys. 2)
- Wyjąć pojemnik na filtry.
- Napełnić filtr wymienny zmieloną kawą (w ilości 6-7 gr zmielonej kawy na filiżankę do zaparzenia).
- Upewnić się, czy filtr jest odpowiednio umieszczony w pojemniku na filtry.
- Umieścić ponownie pojemnik na filtry w urządzeniu.
- Do nasypywania kawy można posłużyć się łyżką dozującą.

##### Użycie:

- Postępować wg procedur „Napełnianie wodą” i „Wsypanie kawy”.
- Rozwinąć całkowicie kabel przed włączeniem urządzenia do gniazdka.
- Umieścić dzbanek na płycie grzewczej.
- Podłączyć urządzenie do sieci.
- Uruchomić urządzenie za pomocą przycisku ON/OFF.
- Lampka kontrolna zaświeci się.
- Dzbaneł można wyjąć w trakcie zaparzenia kawy. Dzięki specjalnemu systemowi zabezpieczającemu kawa nie kapie, jeśli dzbanek nie znajduje się na płycie grzewczej. Niemniej jednak, jeśli dzbanek nie zostanie ponownie umieszczony na płycie grzewczej w ciągu 30 sekund – zanim cała woda przeleje się przez filtr z kawą – może nastąpić wyciek z filtra.
- Aby zachować temperaturę kawy, wystarczy pozostawić dzbanek na płycie grzewczej i nie wyłączać urządzenia.

##### Funkcja auto-wyłączenia:

- Kierując się oszczędnością energii, urządzenie wyłącza się automatycznie po upływie 30-40 minut od momentu zakończenia zaparzenia kawy, o ile w tym czasie użytkownik nie wykona żadnej czynności związanej z urządzeniem.
- Aby powrócić do normalnego działania, wystarczy wcisnąć włącznik ON/OFF.

##### Po zakończeniu pracy z urządzeniem:

- Wyłączyć urządzenie za pomocą przycisku ON/OFF.
- Wyłączyć urządzenie z sieci elektrycznej.
- Wyczyścić urządzenie.



##### Czyszczenie:

- Przed rozpoczęciem czyszczenia odłączyć urządzenie z sieci i pozostawić do ochłodzenia.
- Obudowę z silnikiem elektrycznym i wtyczkę należy przetrzeć wilgotną szmatką, a następnie osuszyć. NIGDY NIE ZANURZAĆ TYCH ELEMENTÓW W WODZIE ANI INNEJ CIECZY.
- Czyścić urządzenie wilgotną szmatką zmoczoną kilkoma kroplami detergentu, a następnie osuszyć.
- Do czyszczenia urządzenia nie stosować rozpuszczalników, produktów o kwaśnym lub zasadowym czynnikiem PH, takich jak wybielacz, ani innych środków żrących.
- W celu oczyszczenia filtra stałego, należy opróżnić go, a następnie opłukać pod bieżącą wodą.
- Dzbaneł wraz z pokrywą można myć gorącą wodą z dodatkiem detergentu lub w zmywarce.
- Po umyciu należy opłukać szklany dzbanek gorącą wodą.
- Zaleca się regularne mycie urządzenia i usuwanie z niego wszelkich resztek żywności.
- Osuszyć wszystkie elementy przed złożeniem i schowaniem urządzenia.



##### Usterki i naprawa:

- W razie awarii zanieść urządzenie do autoryzowanego Serwisu Technicz-

nego. Nie próbować rozkręcać ani naprawiać urządzenia, gdyż może to być niebezpieczne.

##### Parametry:

- Verona 6: na 6 filiżanek kawy.
- Verona 12: na 12 filiżanek kawy.

Dla urządzeń wyprodukowanych w Unii Europejskiej lub/i jeśli w danym kraju obowiązują przepisy dotyczące:

##### Ekologia i zarządzanie odpadami

- Materiały, z których wykonano opakowanie urządzenia, są objęte systemem zbierania, klasyfikacji oraz odzysku odpadów. Aby się ich pozbyć, wystarczy umieścić je w ogólnodostępnych kontenerach przeznaczonych do danego rodzaju materiału.
- Produkt nie zawiera skoncentrowanych substancji, które mogłyby być uznane za szkodliwe dla środowiska.



- Symbol ten oznacza, że aby pozbyć się tego produktu po zakończeniu okresu jego użytkowania, należy go przekazać przy zastosowaniu określonych środków do autoryzowanego podmiotu zarządzającego odpadami w celu przeprowadzenia selektywnej zbiórki Odpadów Urządzeń Elektrycznych i Elektronicznych (WEEE).

Urządzenie spełnia wymogi Dyrektywy Niskonapięciowej 2006/95/EC, Dyrektywy 2004/108/EC o kompatybilności elektromagnetycznej, Dyrektywy 2011/65/EC o ograniczeniu używania niektórych niebezpiecznych substancji w sprzęcie elektrycznym i elektronicznym oraz Dyrektywy 2009/125/EC o wymogach projektowania ekologicznego dla produktów związanych z energią.

Καφετιέρα φίλτρου  
Verona 6, 12



**Εκλεκτέ μας πελάτη:**

- Σε ευχαριστούμε που αποφάσισες την αγορά μιας ηλεκτρικής οικιακής συσκευής της μάρκας TAURUS. Με την τεχνολογία, το σχέδιο και τη λειτουργικότητά της, μαζί με το γεγονός ότι ξεπερνά τις αυστηρότερες προδιαγραφές ποιότητας θα μείνεις απόλυτα ικανοποιημένος για πολύ καιρό.

**Περιγραφή**

- A Υποδοχή φίλτρου
- B Μόνιμο φίλτρο
- C Δοχείο νερού
- D Καπάκι δοχείου νερού
- E Κανάτα
- F Θερμαινόμενη πλάκα
- G Ένδειξη ενεργοποίησης/απενεργοποίησης με ενδεικτική λυχνία
- H Δοσομετρικό κουτάλι διανομής
- I Καλώδιο τροφοδοσίας

- Διαβάστε προσεκτικά αυτό το φυλλάδιο οδηγιών πριν θέσετε σε λειτουργία τη συσκευή και φυλάξτε το για μελλοντικές αναφορές. Εάν δεν διαβάσετε και δεν τηρήσετε αυτές τις οδηγίες μπορεί να προκληθεί ατύχημα.  
- Πριν χρησιμοποιήσετε το προϊόν για πρώτη φορά, καθαρίστε τα τμήματα που έρχονται σε επαφή με τρόφιμα όπως ακριβώς περιγράφεται στο παράρτημα Καθαρισμού.

## ⚠ Συμβουλές και προειδοποιήσεις ασφαλείας

- Αυτή η συσκευή έχει σχεδιαστεί μόνο για οικιακή χρήση και όχι για επαγγελματική ή βιομηχανική. - Η συσκευή αυτή έχει σχεδιαστεί απλά & μόνον για οικιακή χρήση, όχι για επαγγελματική ή βιομηχανική. Δεν έχει σχεδιαστεί για να χρησιμοποιείται από πελάτες σε πανδοχεία, τύπου ύπνου με πρωινό, ξενοδοχεία, μοτέλ κι άλλα περιβάλλοντα οικισμών, ούτε και σε καταλύματα σε στίπια αγροτών, ή σε ζώνες κουζίνας για το προσωπικό καταστημάτων, γραφείων και άλλα περιβάλλοντα εργασίας.  
- Αυτή η συσκευή μπορεί να χρησιμοποιηθεί από άτομα με μειωμένες, σωματικές, αισθητήριες ή διανοητικές ικανότητες, ή άτομα με έλλειψη εμπειρίας στον χειρισμό της, αλλά ενεργώντας πάντα υπό επιτήρηση ή που να έχουν λάβει οδηγίες για τον ασφαλή χειρισμό της συσκευής και που κατανοούν τους

## πιθανούς κινδύνους.

- Η συσκευή αυτή μπορεί να χρησιμοποιηθεί από ανθρώπους που δεν είναι εξοικειωμένοι με την χρήση της, από άτομα με αναπηρία ή και παιδιά άνω των 8 ετών, με την προϋπόθεση να γίνεται με επίβλεψη ενηλίκου, ή αν έχουν εκπαιδευτεί στην ασφαλή χρήση της συσκευής και κατανοήσει τους κινδύνους που συνεπάγεται.
- Τα παιδιά δεν πρέπει να εκτελούν εργασίες καθαρισμού ή συντήρησης της συσκευής, εκτός κι αν είναι άνω των 8 ετών και υπό την επίβλεψη ενός ενήλικα.
- Να διατηρείται η συσκευή και το καλώδιό της, μακριά από παιδιά μικρότερα των 8 ετών.
- Αυτή η συσκευή δεν είναι ένα παιχνίδι. Τα παιδιά θα πρέπει να επιβλέπονται ώστε να είστε σίγουροι πως δεν παίζουν με τη συσκευή.
- Σε περίπτωση βλάβης μεταφέρετε τη συσκευή σε εξουσιοδοτημένο Κέντρο Τεχνικής Εξυπηρέτησης. Για την πρόληψη κινδύνου, μην επιχειρήσετε αποσυναρμολόγηση, ούτε και να την επισκευάσετε οι ίδιοι.

- Πριν συνδέσετε τη συσκευή στο δίκτυο, βεβαιωθείτε ότι η τάση που υποδεικνύεται στην πλακέτα χαρακτηριστικών ταιριάζει με την τάση δικτύου.
- Συνδέστε τη συσκευή στην παρεχόμενη βάση με γείωση και που υποστηρίζει τουλάχιστον 10 Αμπερ.
- Το βύσμα της συσκευής πρέπει να ταιριάζει με την ηλεκτρική βάση της παροχής ηλεκτρικού ρεύματος. Μην τροποποιήσετε ποτέ το βύσμα. Μην χρησιμοποιείτε αντάπτορες βύσματος.
- Μην πιέζετε το ηλεκτρικό καλώδιο. Μην χρησιμοποιείτε ποτέ το καλώδιο για να σηκώσετε, να μεταφέρετε ή να αποσυνδέσετε την συσκευή.
- Μην περιπλέγετε το ηλεκτρικό καλώδιο σύνδεσης γύρω από την συσκευή.
- Μην αφήσετε το ηλεκτρικό καλώδιο σύνδεσης να μπερδεύεται ή να ζαρωσει.
- Μην αφήνετε το καλώδιο παροχής ηλεκτρισμού να έρχεται σε επαφή με τις καυτές επιφάνειες της συσκευής.
- Ελέγξτε την κατάσταση του ηλεκτρικού καλωδίου σύνδεσης. Τα ανακατωμένα καλώδια ή αυτά που έχουν βλάβη αυξάνουν τον κίνδυνο να σας χτυπήσει το ηλεκτρικό ρεύμα.
- Μην αγγίζετε την πρίζα σύνδεσης με βρεγμένα χέρια.
- Μην χρησιμοποιείτε την συσκευή όταν έχει βλάβη το καλώδιο ή η πρίζα.

- Αν σπάσουν κάποια από τα περιτυλιγμένα της συσκευής αποσυνδέστε αμέσως την συσκευή από το ηλεκτρικό δίκτυο για να αποφύγετε πιθανή ηλεκτροπληξία.
- Μην χρησιμοποιείτε την συσκευή εάν έχει πέσει, εάν υπάρχουν ορατά σημάδια ζημιάς ή εάν υπάρχει διαρροή.
- Η συσκευή θα πρέπει να χρησιμοποιείται πάνω σε μια επιφάνεια σταθερή και επίπεδη.
- Η συσκευή αυτή είναι ακατάλληλη για χρήση έξω στην ύπαιθρο.
- Το καλώδιο τροφοδοσίας ρεύματος πρέπει να ελέγχεται τακτικά για σημάδια βλάβης κι εάν έχει υποστεί ζημιά, η συσκευή δεν πρέπει να χρησιμοποιείται.
- Να μην χρησιμοποιείται η συσκευή, σε περίπτωση ατόμων που δεν έχουν αίσθηση της θερμότητας (επειδή η συσκευή έχει επιφάνειες που θερμαίνονται).
- Μην αγγίζετε τα καυτά μέρη της συσκευής, μια και μπορεί να υποστείτε σοβαρά εγκαύματα.

#### Χρήση και προσοχή:

- Μην χρησιμοποιείτε την συσκευή δίχως νερό.
- Μην χρησιμοποιείτε την συσκευή αν δεν λειτουργεί ο μηχανισμός λειτουργίας/παύσης.
- Μην κουνάτε και την συσκευή ενώ είναι σε λειτουργία.
- Πρέπει τη ΜΕΓΙΣΤΗ ΚΑΙ ΕΛΑΧΙΣΤΗ στάθμη. (Σχ. 1)
- Αποσυνδέστε την συσκευή από το ρεύμα, όταν δεν την χρησιμοποιείτε και πριν από την πραγματοποίηση οποιασδήποτε ενέργειας καθαρισμού.
- Κρατήστε αυτήν την συσκευή μακριά από τα παιδιά και/ή από άτομα με ειδικές ανάγκες.
- Οποιαδήποτε μη κατάλληλη χρήση ή μη σύμφωνη με τις οδηγίες χρήσης μπορεί να είναι επικίνδυνη, ακυρώνει την εγγύηση και την ευθύνη του κατασκευαστή.



#### Οδηγίες χρήσης

##### Σημειώσεις πριν την χρήση:

- Βεβαιωθείτε ότι έχετε αποσυρει όλα τα υλικά συσκευασίας του προϊόντος.
- Πριν να ετοιμάσετε για πρώτη φορά καφέ, καλό θα ήταν να χρησιμοποιήσετε το μηχάνημα 2 φορές μόνο με νερό για να καθαρίσετε το σύστημα.

##### Γέμισμα με νερό:

- Είναι απαραίτητο να έχετε γεμίσει προηγουμένα το νετφόζιτο με νερό, πριν να βάλτε σε λειτουργία την συσκευή.
- Ανοίξτε το κάλυμμα.
- Γεμίστε το δοχείο με κρύο νερό.
- Γεμίστε το δοχείο σεβόμενοι τις στάθμες MAX και MIN, σύμφωνα με τον αριθμό των προς ετοιμασία φλιτζανιών καφέ.
- Κλείστε το καπάκι.

##### Γέμισμα με καφέ:

- Ανοίξτε την υποδοχή φίλτρου. (Σχ. 2)
- Αποσύρει την υποδοχή φίλτρου.
- Γεμίστε με αλεσμένο καφέ το αποστειμένο φίλτρο, (πρέπει να τοποθετηθούν από 6-7 gr αλεσμένου καφέ ανά φλιτζάνι καφέ)
- Βεβαιωθείτε ότι το αποστειμένο φίλτρο να είναι σωστά τοποθετημένο στην υποδοχή φίλτρου.
- Εφορμάστε εκ νέου τον υποδοχέα φίλτρων στην συσκευή.
- Μπορείτε να χρησιμοποιήσετε το δοσομετρικό κουτάλι για να βάλετε τον καφέ.

##### Χρήση:

- Ακολουθήστε την διαδικασία για το "γέμισμα με νερό και καφέ".
- Ξεπλύνετε τελείως το καλώδιο, πριν να βάλετε το σίδηρο στην πρίζα.
- Κλείστε το καπάκι και τοποθετήστε την κανάτα πάνω στην πλάκα.
- Συνδέστε την συσκευή στο ηλεκτρικό κύκλωμα.
- Θέστε σε λειτουργία την συσκευή, πιέζοντας τον διακόπτη λειτουργίας/παύσης.
- Η ενδεικτική λυχνία θα ανάψει
- Ενώ ο καφές γίνεται, η κανάτα μπορεί να βγει. Το σύστημα κατά του σταθμάτος αποτρέπει το να χυθεί ο καφές, όταν η κανάτα δεν είναι στην θέση της. Ωστόσο, εάν η κανάτα κρατηθεί μακριά από τη θέση της, για περισσότερο από 30 δευτερόλεπτα, πριν να παύσει όλο το νερό μέσα από το φίλτρο, τότε είναι δυνατό να γίνει υπερχειλίση του φίλτρου.
- Αν θέλετε να διατηρηθεί ο καφές ζεστός, τοποθετήστε την κανάτα πάνω στην πλάκα και μην αβήσετε την καφετιέρα.

##### Λειτουργία αυτόματης αποσύνδεσης:

- Για εξοκονόμηση ενέργειας, η συσκευή θα περνά σε κατάσταση αυτόματης αποσύνδεσης μετά από 30-40 λεπτά, αφού θα έχει ολοκληρωθεί η διαδικασία ετοιμασίας του καφέ, εάν σε αυτή τη χρονική περίοδο ο χρήστης δεν έχει κάνει καμία απολύτως ενέργεια στην συσκευή.
- Για να επιστρέψει στην κανονική λειτουργία, θα πρέπει απλά να πατηθεί το κουμπί εκκίνησης/στάσης.

##### Μόλις σταματήσετε να χρησιμοποιείτε την συσκευή:

- Σταματήστε την συσκευή, στρέφοντας τον διακόπτη λειτουργίας/παύσης.
- Βγάλτε το σίδηρο από την πρίζα λήψης ρεύματος.
- Καθαρίστε την συσκευή.



#### Καθαρισμός

- Αποσυνδέστε την συσκευή από το ηλεκτρικό κύκλωμα και αφήστε την να κρυώσει πριν ξεκινήσετε οποιαδήποτε ενέργεια καθαρισμού.

- Καθαρίζετε την ηλεκτρική διάταξη και το βύσμα λήψης ρεύματος με ένα μουσκεμένο πανάκι και μετά να τα στεγνώνετε. ΠΟΤΕ ΝΑ ΜΗΝ ΤΑ ΒΥΘΙΖΕΤΕ ΣΤΟ ΝΕΡΟ Η ΣΕ ΟΠΟΙΟΔΗΠΟΤΕ ΆΛΛΟ ΥΓΡΟ.
- Καθαρίστε τη συσκευή με υγρό εμποτισμένο με λίγες σταγόνες απορρυπαντικού και ύστερα στεγνώστε τη.
- Μη χρησιμοποιείτε διαλυτικά ή κρυστάλλινη κανάτα ζεπλένετα ή αλισίβα ή προϊόντα λείανσης για τον καθαρισμό της συσκευής.
- Για να καθαρίζετε το μόνο φίλτρο, το αδειάζετε και το ξεπλένετε κάτω από τρεχούμενο νερό.
- Μπορείτε να καθαρίζετε την κανάτα και το καπάκι της, με τρεχούμενο ζεστό νερό και με λίγο υγρό πιάτων ή στο πλυντήριο πιάτων.
- Αφού έχει γίνει ο καθαρισμός, η κρυστάλλινη κανάτα ξεπλένεται με ζεστό νερό.
- Συνιστάται ο τακτικός καθαρισμός της συσκευής και η απομάκρυνση όλων των τροφικών υπολειμμάτων.
- Στεγνώστε όλα τα εξαρτήματα, πριν τη συναρμολόγηση και φύλαξη της συσκευής.



#### Δυσλειτουργίες και επισκευή

- Σε περίπτωση βλάβης μεταφέρετε τη συσκευή σε εξουσιοδοτημένο Κέντρο Τεχνικής Εξυπηρέτησης. Μην προσπαθήσετε να την ανοίξετε ή να την επισκευάσετε γιατί είναι επικίνδυνο.

#### Χαρακτηριστικά

- Verona 6: για 6 φλιτζάνια καφέ.
- Verona 12: για 12 φλιτζάνια καφέ.

Για προϊόντα την Ευρωπαϊκής Ένωσης ή/και σε περίπτωση που κάτι τέτοιο απαιτεί η νομοθεσία στην χώρα προέλευσής σας:

- Οικολογία και δυνατότητα ανακύκλωσης του προϊόντος
- Τα υλικά που αποτελούν τη συσκευασία αυτής της ηλεκτρικής οικιακής συσκευής, εντάσσονται σε ένα σύστημα συλλογής, διαλογής και ανακύκλωσης τους. Εάν επιθυμείτε να τα πετάξετε, μπορείτε να χρησιμοποιήσετε τους κατάλληλους για κάθε είδος υλικού δημοσίους κάδους.
- Το προϊόν είναι απαλλαγμένο από σημαντικές συστατικών που μπορεί να θεωρηθούν βλαβερά για το περιβάλλον.



- Αυτό το σύμβολο σημαίνει πως εάν επιθυμείτε να πετάξετε το προϊόν μετά το πέρας ζωής του, θα πρέπει να το κάνετε με τον ενδεδειγμένο τρόπο μέσω ενός φορέα διαχείρισης αποβλήτων, εξουσιοδοτημένο για την επελεκτική συλλογή Αποβλήτων Ηλεκτρικών και Ηλεκτρονικών Συσκευών (ΑΗΗΣ).

Το παρόν προϊόν πληροί την Οδηγία 2006/95/EC περί Χαμηλής Τάσης, με την Οδηγία 2004/108/EC περί Ηλεκτρομαγνητικής Συμβατότητας και με την Οδηγία 2011/65/EK για τον περιορισμό χρήσης ορισμένων επικίνδυνων ουσιών σε ηλεκτρικές και ηλεκτρονικές συσκευές.

Капельная кофеварка  
Verona 6,12



#### Уважаемый покупатель:

-Благодарим Вас за то, что Вы остановили свой выбор на электроприборе марки TAURUS для домашнего использования. Применение передовых технологий, современный дизайн, функциональность, а также соблюдение строгих требований к качеству гарантируют Вам продолжительную эксплуатацию прибора.

#### Описание

A Держатель фильтра  
B Постоянный фильтр  
C Резервуар для воды  
D Крышка резервуара для воды  
E Мерный стаканчик  
F Нагревательная пластина  
G Кнопка включения/выключения питания со световым индикатором  
H Ложка-дозатор  
I Шнур электропитания

- Перед тем как пользоваться прибором, внимательно прочтите данную инструкцию и сохраняйте ее в течение всего срока жизни прибора. Несоблюдение норм безопасности может привести к несчастному случаю.  
- Перед первым использованием тщательно промойте все детали, которые находятся в непосредственном контакте с пищей, как описано в разделе Чистка и уход.

## Рекомендации и меры безопасности

- Данный прибор предназначен исключительно для домашнего использования. Не разрешается использовать миксер в промышленных или коммерческих целях. - Данный прибор предназначен исключительно для домашнего использования. Не разрешается использовать его в промышленных или коммерческих целях. Данный прибор не предназначен для использования в учреждениях, предоставляющих услуги по временному размещению и проживанию, таких как мини-гостиницы «bed and breakfast», отели, мотели и другие объекты временного проживания, в том числе загородные турбазы или зоны отдыха для персонала магазинов, офисов и других мест работы.  
- Данный прибор может

использоваться лицами с ограниченными психофизическими и сенсорными возможностями, а также лицами, не обладающими навыками работы с мясорубкой, если они находятся под наблюдением или получили соответствующие инструкции о безопасной работе с прибором и осознают имеющийся риск.

- Прибор может использоваться лицами, не знакомыми с принципами его работы, лицами с ограниченными физическими возможностями или детьми с 8 лет, если они находятся под наблюдением взрослых или получили соответствующие инструкции о безопасной работе с прибором и осознают имеющиеся риски.

- Разрешается осуществлять чистку прибора и другие действия с ним детям, если они старше 8 лет и находятся под наблюдением взрослых.

- Следует держать прибор и его детали, обеспечивающие питание от сети, в местах, не доступных для детей младше 8 лет.

- Данный прибор – не игрушка. Не оставляйте его без присмотра в местах, доступных для детей.

- Если Вы заметили неисправности в работе прибора, обратитесь в авторизованный сервисный центр. Во избежание опасности



## не пытайтесь разбирать и ремонтировать прибор самостоятельно.

- Перед подключением прибора к электрической сети убедитесь в том, что напряжение в ней соответствует напряжению, указанному на корпусе.
- Перед подключением прибора к электрической сети убедитесь, что розетка рассчитана не менее чем на 10А.
- Вилка электропитания должна соответствовать стандарту розеток, который используется в вашем регионе, который используется в Вашем регионе. Не рекомендуется использовать адаптеры и изменять штыковой контакт.
- При выключении прибора из розетки не дергайте за шнур. Возьмитесь рукой за вилку и аккуратно выньте ее, придерживая розетку другой рукой. Не поднимайте и не перемещайте прибор за шнур электропитания.
- Не закручивайте шнур электропитания вокруг прибора.
- Не допускайте излома и перегиба шнура электропитания.
- Не допускайте, чтобы шнур электропитания касался нагревающихся частей прибора.
- Перед включением всегда проверяйте состояние шнура электропитания. Повреждение шнура может привести к несчастному случаю.
- Не трогайте вилку электропитания мокрыми руками.
- Не разрешается использовать прибор в случае повреждения шнура или вилки электропитания.
- Если Вы заметили какие-либо повреждения корпуса прибора или неполадки в его работе, немедленно отключите прибор от сети электропитания во избежание удара электрическим током.
- Не разрешается включать прибор, если на нем имеются видимые следы повреждения или утечки.
- Расположите прибор на ровной и устойчивой поверхности.
- Данный прибор не предназначен для использования вне дома.
- Регулярно проверяйте шнур электропитания на наличие возможных повреждений. При обнаружении последних не следует использовать прибор.
- Людям, нечувствительным к высоким температурам, не рекомендуется использовать прибор (так как в нем есть нагревающаяся поверхность).
- Не трогайте нагревающиеся части прибора, так как это может вызвать серьезные ожоги.

### Рекомендации по безопасности для жизни и здоровья:

- Не используйте прибор вблизи воды.
- Не используйте прибор, если у него неисправна кнопка ВКЛ/ВЫКЛ.
- Используйте ручку/и для транспортировки и перемещения прибора.
- Убедитесь, что уровень масла не ниже отметки MINIMUM и не превышает отметку MAXIMUM. (Рис. 1)
- Отключите фритюрницу из розетки. Дождитесь, пока она полностью остынет перед тем, как приступать к чистке.
- Храните прибор в местах, недоступных для детей и / или недееспособных лиц.
- Любая несоответствующее использование прибора или несоблюдение инструкций по эксплуатации освобождают производителя от гарантийных обязательств по ремонту, а также снимают ответственность с изготовителя.



### Инструкция по эксплуатации

#### Перед первым использованием:

- Убедитесь в том, что Вы полностью распаковали прибор.
- Перед тем как приготовить кофе в первый раз, рекомендуется два раза включить кофеварку только с водой, чтобы прочистить систему.

#### Наполнение водой:

- Перед включением прибора необходимо предварительно наполнить резервуар водой.
- Откройте крышку.
- Наполните резервуар холодной водой.
- Заполните резервуар для воды согласно необходимому количеству чашек кофе, который вы готовите, соблюдая максимальный и минимальный уровень.
- Закройте крышку.

#### Засыпка кофе:

- Откройте держатель фильтра. (Рис. 2)
- Извлеките держатель фильтра.
- Засыпьте молотый кофе в съемный фильтр (из расчета 6-7 г молотого кофе на одну чашку кофе).
- Убедитесь, что съемный фильтр правильно размещен в держателе.
- Снова установите держатель фильтра в прибор.
- Вы можете засыпать кофе с помощью мерной ложечки.

#### Эксплуатация:

- Выполните действия, описанные в разделах «Наполнение водой» и «Засыпка кофе».
- Полностью размотайте шнур электропитания.

- Закройте крышку и поместите колбу на подставку.
- Подключите прибор к электрической сети.
- Включите прибор, нажав кнопку ВКЛ/ВЫКЛ.
- Загорится световой индикатор
- Можно снимать кувшин во время приготовления кофе. Функция «анти-капля» предотвращает попадание кофе на нагреваемую пластину, когда кувшина нет на месте. Однако если кувшина нет на месте более 30 секунд, не дожидаясь, пока вся вода пройдет через фильтр, фильтр может оказаться переполненным.
- Если вы хотите, чтобы кофе как можно дольше оставался горячим, поставьте колбу на подставку и не выключайте кофеварку.

#### Функция автоматического отключения:

- В целях экономии электроэнергии устройство переходит в стадию автоматического отключения через 30-40 минут после завершения процесса приготовления кофе, если в течение этого периода пользователь не предпринимает никаких действий.
- Чтобы вернуться к нормальной работе прибора, просто нажмите кнопку вкл/выкл.

#### После каждого использования:

- Выключите прибор с помощью кнопки ВКЛ/ВЫКЛ.
- Отключите прибор от сети электропитания.
- Вымойте гриль.



#### Чистка и уход

- Выключите прибор из розетки и дождитесь, пока он полностью остынет, прежде чем приступить к чистке.
- Для очистки электрического блока и сетевого разъема прибора протрите их влажной тряпочкой и тщательно просушите. НИКОГДА НЕ ПОГРУЖАЙТЕ ИХ В ВОДУ ИЛИ В КАКУЮ-ЛИБО ДРУГУЮ ЖИДКОСТЬ.
- Протрите корпус прибора влажной тряпочкой с небольшим количеством моющего средства и затем тщательно просушите.
- Не используйте растворители, окисляющие или абразивные вещества для чистки прибора.
- Для очистки постоянного фильтра снимите его, удалите остатки и промойте под проточной водой.
- Очистите кувшин и крышку кувшина с помощью горячей воды и небольшого количества моющего средства или в посудомоечной машине.
- После очистки промойте стеклянный кувшин горячей водой.
- Рекомендуется регулярно очищать прибор и тщательно удалять все остатки пищи
- Хорошо просушите все детали перед сборкой и последующим хранением прибора.



#### Неисправности и способы их устранения

- Если Вы заметили неисправности в работе прибора, обратитесь в авторизованный сервисный центр. Не пытайтесь починить прибор самостоятельно, это может быть опасно.

Технические характеристики:  
Verona 6: на 6 чашек кофе.  
Verona 12: на 12 чашек кофе.

Для продуктов, изготавливаемых в Европейском союзе, и/или в тех случаях, когда в стране производства имеются соответствующие нормативы:

- Защита окружающей среды и вторичная переработка продукта
- В соответствии с требованиями по охране окружающей среды, упаковка изготовлена из материалов, предназначенных для вторичной переработки. Если Вы захотите ее выбросить, то можете воспользоваться специальными контейнерами для каждого типа материала.
- Ни сам прибор, ни его упаковка не содержат веществ, представляющих опасность для окружающей среды.



- Данный символ означает, что по окончании полезной жизни прибора следует передать его в пункт приема отслуживших электрических и электронных приборов (RAEE) или в руки представителя соответствующей организации.

Прибор изготовлен в соответствии с Директивой 2006/95/EC по низковольтному оборудованию, Директивой 2004/108/EC по электромагнитной совместимости, Директивой 2011/65/EC по ограничению использования определенных опасных материалов для производства электрического и электронного оборудования и Директивой 2009/125/EC, учреждающей систему требований к экологическому проектированию продукции, связанной с энергопотреблением.

Cafeteră de picătură  
Verona 6, 12.



Stimate client,

-Va multumim ca ati ales un produs electrocasnic marca TAURUS.  
Designul, performantele si tehnologia acestui aparat, cat si controalele stricte in ceea ce priveste calitatea in timpul procesului de fabricație, va vor furniza satisfactii depline pentru multi ani.

Descrierea

- A Portfiltre
- B Filtru permanent
- C Depozitul de apă
- D Capac depozit de apă
- C Cană
- F Placă încălzitoare
- G Beculeț de pornire/oprire cu becul luminos
- H Lingură de măsură
- N Cablu de alimentare

- Cititi cu atentie acest manual de instructiuni inainte de a pune aparatul in functiune si păstrati-l pentru consultări ulterioare. Necitirea și nerespectarea acestor instructiuni pot avea ca rezultat un accident.
- Înainte de prima utilizare a produsului, se vor curăța părțile care intră în contact cu alimentele conform instrucțiunilor din secțiunea privind curățarea.

- ⚠ Sfaturi si avertizări privind siguranță**
- Acest aparat este destinat exclusiv uzului domestic și nu celui profesional sau industrial.
  - Acest aparat este conceput doar pentru utilizare domestică și nu pentru utilizare profesională sau industrială. Nu este conceput pentru a fi utilizat pentru persoanele cazate în locații de cazare precum bed and breakfast, hoteluri, moteluri și alte tipuri de medii rezidențiale, inclusiv pensiuni sau spații de odihnă destinate personalului care lucrează în magazine, birouri sau alte medii de lucru.
  - Acest aparat poate fi utilizat de persoane cu capacități fizice, senzoriale sau mentale reduse, sau persoane care nu dețin experiență în manipularea acestuia, atâta timp cât acestea acționează sub supraveghere sau au primit instrucțiuni privind manipularea în condiții de siguranță a aparatului și înțeleg posibilele riscuri.
  - Acest aparat poate fi utilizat de perso-

ne care nu sunt familiarizate cu utilizarea sa, persoane cu dizabilități sau copii sub 8 ani doar sub supraveghere sau după ce au fost instruiți cu privire la utilizarea în siguranță a aparatului și au înțeles pericolele care pot apărea.

- Copiii nu trebuie să realizeze operațiuni de spălare sau operațiuni de întreținere decât dacă au peste 8 ani și sub supravegherea unui adult.
- Nu lăsați aparatul și conexiunea sa la rețea la îndemâna copiilor sub 8 ani.
- Acest aparat nu este o jucărie. Copiii trebuie supravegheați pentru a garanta că nu se joacă cu acest aparat.
- În cazul apariției unor anomalii la cablul de alimentare, nu încercați să schimbați cablul, ar putea fi periculos. Duceți aparatul la un service autorizat. Cu scopul evitării unui pericol, nu încercați dvs. înșivă să îl demontați sau să-l reparați.

- Înainte de a conecta aparatul la rețeaua electrică, verificați dacă tensiunea indicată pe plăcuța cu caracteristici coincide cu tensiunea rețelei.
- Conectați aparatul la o priză de curent care să poată furniza minim 10 amperi.
- Ștecherul aparatului trebuie să coincidă cu priza. Nu modificați niciodată ștecherul. Nu folosiți adaptor pentru ștecher.
- Nu forțați cablul electric de conectare. Nu folosiți niciodată cablul electric pentru a ridica, transporta sau scoate din priză aparatul.
- Nu înfășurați cablul electric de conectare în jurul aparatului.
- Nu lăsați cablul electric de conectare agățat sau îndoit.
- Nu permiteți contactul cablului electric de conectare cu suprafețele încălzite ale aparatului.
- A se verifica starea cablului electric de conexiune. Cablurile deteriorate sau încălțite cresc riscul de șoc electric.
- Nu atingeți ștecherul cu mâinile ude.
- Nu utilizați aparatul dacă ștecherul sau cablul electric sunt deteriorate.
- Dacă una din carcasa aparatului se deteriorează, deconectați imediat aparatul de la rețeaua electrică pentru a evita posibilitatea unei electrocutări.
- Nu utilizați aparatul dacă acesta a căzut, dacă prezintă semne vizibile de daune sau dacă există o scăpare.
- Aparatul trebuie să fie utilizat sau așezat pe o suprafață plană și stabilă.
- Acest aparat nu este adecvat pentru utilizarea în exterior.
- Cablul de alimentare trebuie să fie examinat în mod regulat în vederea constatării semnelor de deteriorare și, în cazul în care este deteriorat, aparatul nu trebuie să fie utilizat.
- Nu utilizați aparatul, în cazul persoanelor insensibile la căldură (deoarece aparatul are suprafețe încălzite).
- Nu atingeți părțile încălzite ale aparatului, deoarece ele vă pot produce arsuri grave.

Utilizare și îngrijire:

- Nu utilizați aparatul în apropierea apei.
- Nu utilizați aparatul dacă dispozitivul de pornire / oprire nu funcționează.
- Nu mișcați aparatul în timpul utilizării.
- Respectați nivelurile MAXIM ȘI MINIM (Fig. 1)
- Deconectați aparatul de la rețeaua electrică atunci când nu-l mai folosiți și înainte de a efectua orice operațiune de curățare.
- Nu lăsați acest aparat la îndemâna copiilor și/sau persoanelor handicapate.

- Orice utilizare incorectă sau în dezacord cu instrucțiunile de folosire, anulează garanția și responsabilitatea fabricantului.



#### Mod de utilizare

##### Observații înainte de utilizare:

- Asigurați-vă că s-a retras tot materialul de ambalaj al produsului.
- Înainte de a prepara cafea pentru prima dată, se recomandă utilizarea mașinii de două ori doar cu apă pentru a spăla sistemul.

##### Umplerea cu apă:

- Înainte de punerea în funcțiune a aparatului, se va umple recipientul cu apă.
- Fidați capacul.
- Umpleți depozitul cu apă rece.
- Umpleți depozitul respectând nivelul MAX și MIN în funcție de numărul de cești de cafea care trebuie să fie preparate.
- Închideți capacul.

##### Umplerea cu cafea:

- Deschideți portfiltrele. (Fig. 2)
- Extrageți portfiltrul.
- Umpleți cu cafea măcinată filtrul detașabil, (se vor pune 6-7gr de cafea măcinată pentru fiecare ceașcă de cafea de preparat).
- Verificați dacă filtrul detașabil este perfect instalat în portfiltr.
- Cuplați din nou portfiltrul la aparat.
- Puteți utiliza lingura de măsură pentru a pune cafea.

##### Utilizare:

- Urmați procedura de "Umplere cu apă și umplere cu cafea"
- Desfășurați complet cablul înainte de a porni aparatul.
- -- Puneți capacul și cana pe placă.
- Conectați aparatul la rețeaua electrică.
- Puneți aparatul în funcțiune, acționând butonul pornire / oprire.
- Indicatorul luminos se va aprinde
- Cana poate fi scoasă în timp ce cafeaua este preparată. Sistemul anti-picurare evită vărsarea cafelei atunci când vasul nu este în poziția sa. Cu toate acestea, dacă cana nu stă în poziția sa mai mult de 30 de secunde, înainte ca toată apa să fi trecut prin filtru, este posibil ca filtrul să reverse apa.
- -- Dacă se dorește menținerea cafelei calde, puneți cana pe placă și nu opriți cafetiera.

##### Funcție auto-deconectare:

- Cu scopul de a economisi energie, aparatul trece în starea de auto-deconectare după 30-40 de minute, după finalizarea procesului de preparare a cafelei, dacă în cursul acestei perioade utilizatorul nu a realizat nicio acțiune pe el.
- Pentru a reveni la funcționarea normală, va trebui pur și simplu să se apese butonul de pornire/oprire.

##### Odată încheiată utilizarea aparatului:

- Opriți aparatul apăsând butonul de pornire/oprire.
- Deconectați aparatul de la rețeaua electrică.
- Curățați aparatul.



#### Curățarea

- Scoateți aparatul din priză și lăsați-l să se răcească înainte de a iniția orice operațiune de curățare.
- Curățați partea electrică cu o cârpă umedă și după aceea uscați-o. **NU LE SCUFUNDAȚI NICIODATĂ ÎN APĂ SAU ÎN ORICE ALT LICHID.**
- Curățați aparatul cu un prosop umed impregnat cu câteva picături de detergent și apoi ștergeți-l.
- Nu utilizați dizolvanți, produse cu un factor pH acid sau bazic precum leșia, sau produse abrazive pentru a curăța aparatul.
- Pentru a curăța filtrul permanent, goliți-l și clătiți-l cu apă curentă.
- Spălați cana și vasul câinii cu apă caldă și puțin detergent în mașina de spălat vase.
- Odată realizată operațiunea de curățare, clătiți vasul de cristal cu apă caldă.
- Se recomandă curățarea periodică a aparatului și eliminarea tuturor resturilor de alimente.
- Uscați toate piesele înainte de a monta și păstra aparatul.



#### Anomalii și reparații

- În caz de defecțiune, duceți aparatul la un Serviciu de Asistență Tehnică autorizat. Nu încercați să-l demontați sau să-l reparați deoarece poate fi periculos.

##### Caracteristici:

Verona 6: pentru 6 cești de cafea

Verona 12: pentru 12 cești de cafea

Pentru produsele provenite din Uniunea Europeană și/sau în cazul în care acest lucru este solicitat de reglementările din țara de origine:

##### Caracterul ecologic și reciclabil al produsului

- Materialele care alcătuiesc ambalajul acestui aparat sunt integrate într-un sistem de colectare, clasificare și reciclare. Dacă doriți să vă debarașiți de ele, puteți utiliza containerele publice prevăzute pentru fiecare tip de material în parte.
- Produsul nu conține concentrații de substanțe care pot fi considerate dăunătoare pentru mediul înconjurător.



- Acest simbol semnalează că, dacă doriți să vă debarașiți de acest produs odată încheiată durata sa de viață, trebuie să îl predați, cu ajutorul mijloacelor adecvate, unui colector de deșeurile de echipamente electrice și electronice (DEEE).

Acest aparat este în conformitate cu Directiva 2006/95/CE de Tensiune joasă, cu Directiva 2004/108/CE de Compatibilitate electromagnetă, cu Directiva 2011/65/CE privind restricțiile la utilizarea unor anumite substanțe periculoase la aparate electrice și electronice și cu Directiva 2009/125/CE privind cerințele de design ecologic aplicabile produselor care au legătură cu energia.

Кафемашина за шварц кафе  
Verona 6,12



#### Уважаеми клиенти:

- Благодарим Ви, че закупихте електроуред с марката TAURUS. Неговата технология, дизайн и функционалност, наред с факта, че надвишава и най-стриктните норми за качество, ще Ви доставят пълно удовлетворение за дълго време.

#### Основни части

- A Подвижен филтър
- B Постоянен филтър
- C Резервоар за вода
- D Капак на резервоара за вода
- E Кана
- F Загряваща плоча
- G Светлинен бутон за включване/изключване
- H Дозираща лъжица
- I Захранващ кабел

- Прочетете внимателно тази брошура преди да пуснете уреда в действие и я запазете за по-нататъшни справки. Неспазването на инструкциите може да доведе до злополука.

- Преди да използвате ел. уреда за първи път, почистете всички части, които са в контакт с хранителните продукти, следвайки упътванията от раздел "Почистяване".

## ⚠ Съвети и предупреждения за безопасност

- Този уред е предназначен единствено за битови нужди, не за професионална нито промишлена употреба.
- Този уред може да бъде използван от хора, които не знаят да боравят с този вид продукти, хора с физически увреждания или деца само и единствено ако са под надзора на някой възрастен човек или ако предварително им е обяснено как трябва да използват уреда по сигурен начин и ако разбират съществуващите рискове.
- Този апарат може да се използва от лица с физически, сетивни и умствени увреждания или от лица, които нямат опит с управлението му, при условие, че са контролирани или са получили инструкции за безопасната употреба на апарата и разбират възможните рискове.
- Този уред може да бъде използван

от хора, които не знаят да боравят с този вид продукти, хора с физически увреждания или деца над 8 години, само и единствено ако са под надзора на някой възрастен човек или ако предварително им е обяснено как трябва да използват уреда по сигурен начин и ако разбират съществуващите рискове.

- Децата не трябва да извършват почистването и поддръжката на уреда, освен ако те са над 8 години и ги осъществяват под надзора на някой възрастен човек.
- Съхранявайте уреда и неговият захранващ кабел далеч от достъпа на деца под 8 години.
- Този уред не е играчка. Наблюдавайте децата, за да сте сигурни, че не си играят с уреда.
- Ако захранващият кабел е повреден, трябва да се подмени. Занесете уреда в оторизиран сервиз за техническо обслужване. Не се опитвайте да го разглобите или ремонтирате, тъй като това може да се окаже опасно.

- Преди да свържете уреда към мрежата, проверете дали посоченото на табелката с техническите характеристики напрежение съпада с напрежението на електрическата мрежа.

- Включете уреда в заземен източник на електрически ток, който да издържа най-малко 10 ампера.

- Щепселът на уреда трябва да съпада с електрическия контакт. Не го модифицирайте. Не използвайте адаптори

- Не насилвайте електрическия кабел. Никога не го използвайте за повдигане, пренасяне или изключване на уреда.

- Не навивайте електрическия кабел около уреда.

- Електрическият кабел не трябва да бъде притиснат или прегънат.

- Не допускайте електрическия кабел да се допира до горещите повърхности на уреда.

- Проверявайте състоянието на захранващия кабел. Повредените или оплетени кабели повишават риска от токов удар.

- Не пипайте щепсела за включване в мрежата с влажни ръце.

- Не използвайте уреда при повреден кабел или щепсел.

- Ако някоя външна част на уреда се счули, незабавно го изключете от захранващата мрежа за да предотвратите опасността от електроудар. Не използвайте уреда с мокри ръце и крака, нито боси.

- Не използвайте уреда ако е паднал, ако има видими повреди или теч.

- Уредът трябва да се постави и използва върху равна и стабилна

повърхност.

- Този уред не е предназначен за употреба на открито.
- Проверявайте периодично състоянието на захранващия кабел. Не използвайте уреда, ако забележите следи от повреди.
- Не използвайте уреда, ако сте нечувствителни към топлината (тъй като уреда има топли повърхности).
- Не пийайте топли части на уреда, тъй като това може да предизвика сериозни изгаряния.

#### Използване и поддръжка:

- Не използвайте уреда без вода.
- Не използвайте уреда при повреден бутон за вкл./изкл.
- Не движете уреда когато работи.
- Спазвайте МАКСИМАЛНОТО И МИНИМАЛНОТО ниво. (Фиг. 1)
- Изключете уреда от захранващата мрежа, когато не го използвате и преди да го почиствате.
- Съхранявайте уреда далеч от деца и/или инвалиди.
- Неправилното използване на уреда или неспазването на инструкциите за работа е опасно, анулира гаранцията и освобождава производителя от отговорност.



#### Начин на употреба

##### Преди употреба на уреда:

- Уверете се, че сте отстранили цялата опаковка от уреда.
- Преди да пригответе кафе за първи път, Ви препоръчваме използването на кафемашина два пъти само с вода, за да почистите системата.

##### Пълнене на вода:

- Задължително трябва да напълните с вода резервоара преди да включите уреда.
- Отворете капака.
- Напълнете резервоара със студена вода.
- Напълнете резервоара като спазите максималното и минимално ниво (MAX и MIN) в зависимост от броя чаши, които желаете да пригответе.
- Затворете капака.

##### Пълненето на кафе:

- Отворете поставката за филтъра. (Фиг. 2)
- Отстранете подвижния филтър.
- Напълнете с мляно кафе подвижният филтър, (спложете по 6-7 г мляно кафе на чаша).
- Проверете дали подвижния филтър е правилно поставен в поставката за филтъра.
- Присъединете отново поставката за филтъра към уреда.
- Можете да използвате дозирателната лъжица за разбъркване на кафето.

##### Употреба:

- Следвайте същите стъпки при "пълненето на вода и пълненето на кафе"
- Преди употреба развийте напълно захранващия кабел на уреда.
- Затворете капака и поставете каната върху плочата.
- Включете уреда в електрическата мрежа.
- Включете уреда, от прекъсвача за включване/изключване.
- Светлинният индикатор ще светне.
- Каната може да се махне при приготвянето на кафе. Благодарение на антикапковата система, кафето не изтича когато каната не е в правилната позиция. Обаче, ако каната не е в правилната позиция повече от 30 секунди, преди всичката вода да е минала през филтъра, е възможно филтъра да прелее.
- Ако желаете да поддържате кафето топло, поставете каната върху плочата и не изключвайте каната.

##### Функция самоизключване:

- С цел спестяване на енергия, уредът се самоизключва след 30<sup>±</sup> € минути след приготвянето на кафе, ако през това време потребителят не предприеме никакво действие с уреда.
- За да върнете уреда в нормално положение просто натиснете бутона за включване/изключване.

##### След употреба на уреда:

- Спрете уреда от бутона за включване/изключване.
- Изключете го от захранващата мрежа.
- Почистете уреда.



##### Почистване

- Изключете уреда от захранващата мрежа и го оставете да се охлади преди да започнете да го почиствате.
- Почистете ел. комплекта и ел. конектора с влажна кърпа и след това подсушете. НИКОГА НЕ ГИ ПОТАПАЙТЕ ВЪВ ВОДА НИТО В КАКВАТО И Е БИЛА ДРУГА ТЕЧНОСТ.
- Почистете уреда с влажна кърпа, напоена с няколко капки миеш препарат и после го подсушете.
- За почистването му не използвайте разтворители и препарати с киселинен или основен pH фактор, като белина и абразивни продукти.
- За да почистите постоянния филтър го изпразнете и го изплакнете с течаща вода.

- Почистете каната и капака на каната с топла вода и малко миеш препарат или в миялна машина.
- След като почистите уреда, изплакнете стъкланата кана с топла вода.
- Препоръчително е да почистите ел. уреда редовно и да отстранявате остатъците от храна.
- Подсушете всички части преди да сглобите и съхраните уреда.



##### Неизправности и ремонт

- В случай на неизправност, занесете уреда в оторизиран сервиз за техническо обслужване. Не се опитвайте да го разглобите или ремонтирате, тъй като това може да се окаже опасно.
- Характеристики:  
Verona 6: за 6 чаши кафе  
Verona 12: за12 чаши кафе.

##### За продукти от Европейския Съюз и/или в случай, че така го изисква нормативата във Вашата страна:

- Опазване на околната среда и възможност за рециклиране на уреда
- Материалите, от които се състои опаковката на този електроуред, са включени в системата за тяхното събиране, класифициране и рециклиране. Ако желаете да се освободите от тях, можете да използвате обществените контейнери, предназначени за разделно събиране на отпадъците.
- В продукта няма концентрации на вещества, които могат да се смятат вредни за околната среда.



- Този символ означава, че ако желаете да се освободите от уреда, след като експлоатационният му живот е изтекъл, трябва да го предадете по подходящ начин на фирма за преработка на отпадъци, оторизирана за разделно събиране на относно отпадъци от електрическо и електронно оборудване (OEEO).

Този уред отговаря на Директива 2006/95/EC за ниско напрежение, Директива 2004/108/EC за електромагнитна съвместимост, Директива 2011/65/EC относно ограничението за употребата на определени опасни вещества в електрическото и електронното оборудване и Директива 2009/125/EC за създаване на рамка за определяне на изискванията за екодизайн към продукти, свързани с енергопотреблението.

- لا يمكن استعمال الجهاز إذا كان مفتاح التشغيل/ التوقيف عاطلا.
- تجنب تحريك ونقل الجهاز وهو في حالة اشتغال.
- احترام المستويات القصوى و الدنيا (الرسم رقم 1)
- لا بد من فصل الجهاز من الكهرباء عند عدم استعمال الجهاز وقبل القيام بأي عملية من عمليات التنظيف.
- لا يترك هذا الجهاز في متناول الأطفال أو أشخاصا معاقين.
- أي استعمال غير مناسب، أو غير مطابق لتعليمات الاستعمال، يمكن أن يؤدي إلى خطر، ويلغي الأمان ويخلي المصنع من المسؤولية.

## طريقة الاستخدام

### ملاحظات قبل الاستعمال:

- تأكد من سحب كل مواد اللف من الجهاز.
- عليك قبل تحضير القهوة للمرة الأولى باستعمال الماكينة مرتين مع الماء فقط وذلك لتنظيف النظام.

### تعبئة الماء:

- من الضروري ملئ الوعاء بالماء بشكل مسبق قبل القيام بتشغيل الجهاز.
- افتح الغطاء.
- ملئ الخزان بماء بارد.
- ملئ الخزان بمرعاة المستويات القصوى و الدنيا حسب عدد فناجين القهوة الواجب تحضيرها
- انزع حامل المصفاة

### ملء بالقهوة:

- فتح حامل الفلتر.
- إخراج حامل الفلتر.
- ملئ الفلتر القابل لإزالة بالقهوة المحبونة ( يجب حسب 6-7 غرام من القهوة المحبونة لكل فنجان من القهوة يراد تحضيره).
- التأكد من تركيب الفلتر القابل لإزالة بشكل صحيح في حامل الفلتر.
- تثبيت حامل الفلتر في الجهاز من جديد.
- يمكن استعمال الملعقة ملء القهوة.

### الاستعمال:

- إتباع الخطوات ملء الماء والقهوة
- خلس الكايل قبل استعماله.
- إفلاق الغطاء وتركيب الجرة على اللوحة.
- يجب توصيل الجهاز بالتيار الكهربائي.
- تشغيل الجهاز، اضغط على مفتاح التشغيل / إيقاف.
- سيستعمل المؤشر الضوئي.
- يمكن إزالة الوعاء أثناء تحضير القهوة. سوف يمنع النظام للمضاد لتسرب السائل من انسكاب القوة عند إزالة الوعاء، من مكانه بالرغم من ذلك يمكن أن ينسكب السائل من الفلتر في حال تركه في مكانه أكثر من 30 ثانية قبل أن يمر كل الماء عبر الفلتر.
- في حال رغبت بالحفاظ على القهوة ساخنة، أترك الجرة فوق اللوحة ولا تطفئ جهاز القوة.

### نظام الفصل الأوتوماتيكي:

بغرض توفير الطاقة ينقل الجهاز إلى نظام الفصل الأوتوماتيكي بعد 40-30 دقيقة من انتهاء عملية تحضير القهوة في حال عدم قيام المستخدم بأي عملية خلال هذه الفترة للعودة إلى العمل الطبيعي يجب الضغط على زر التشغيل وإيقاف.

### عند الانتهاء من استعمال الجهاز:

- إيقاف الجهاز عن العمل، اضغط على الزر اشتغال/إيقاف.
- فصل الجهاز من التيار الكهربائي.
- نظف الجهاز.

### التنظيف

- أفضل الجهاز من التيار وأتركه يبرد قبل الشروع في أي عملية تنظيف.
- تنظيف مجموعة القطع الكهربائية وجزء الوصل بالتيار بقطعة قماش رطبة وتحفيفها بعد ذلك عدم تعطيسها في الماء أو في أي سائل آخر.
- يجب غسل الجهاز بقطعة قماش ناعمة ومبللة مع نظمتين من المنظف السائل وتحفيفه بعد ذلك.
- يمنع استخدام أي نوع من أنواع المنظفات ولا أي منتج يحتوي على العنصر pH الحمضي أو القاعدي مثل محلول الكلور أو أي منتجات حاكة أو كاشطة لغسل الجهاز.
- لتنظيف الفلتر الدائم يجب تفريره وغسله بماء الصنبور.
- تنظيف الوعاء والغطاء بماء ساخن والقليل من الصابون أو في غسالة الأواني.
- بعد التنظيف يجب شطف الوعاء الزجاجي بماء حار.
- ينصح بتنظيف الجهاز بصفة مستمرة وإزالة كل بقايا الأغذية.
- تجفيف كل القطع قبل تركيب وحفظ الجهاز.

### الإعطاب وكيفية الإصلاح

- في حالة ظهور عطل، أحمل الجهاز إلى مركز مرخص للخدمة التقنية. لا تحاول تفكيك أو تصليح الجهاز لأن ذلك يمكن أن يتسبب في وجود خطر.
- الخواصيات:
- فيرونا 6: 6 فناجين قهوة
- فيرونا 12: 12 فنجان قهوة

لمنتجات الاتحاد الأوروبي، أو في حال المطالبة بها حسب القوانين في بلدك الأصلي:

### البيئة وإمكانية إعادة تصنيع المنتج

- إن المواد التي يتكون منها حادوي هذا الجهاز هي تتدمج في وسيلة جمع، وترتيب، وإعادة تصنيعها، وإذا أردتم التخلص من هذه المواد يمكنكم استخدام الحاويات العامة الموجودة في الطرقات المخصصة لكل نوع من هذه المواد.
- إن هذا المنتج خال تماما من تكاليف المواد التي يمكن اعتبارها مضرّة بالبيئة.
- هذا الرمز يشير إلى أن المنتج من المتخلص من المنتج وعند التأكد من انتهاء يجب إتمام ذلك عن طريق استخدام الوسائل المناسبة على يد الوكلاء المعتمدين للتعامل مع هذه المخلفات وذلك بهدف الجمع المنتمي لهذه المخلفات من الأجهزة الكهربائية والإلكترونية والقانون 1/65/2011/EC التصميم الإيكولوجي الملحق على المنتجات المستخدمة للطاقه.

للموافقة الكهرومغناطيسية والقانون 108/2004/EC الخاص بالتردد المنخفض والقانون 95/2006/EC يوافق هذا الجهاز للقانون الخاص حول متطلبات 2009/125/EC حول حدود استخدام المواد الخطرة في الأجهزة الكهربائية والإلكترونية والقانون 65/2011/EC التصميم الإيكولوجي الملحق على المنتجات المستخدمة للطاقه.

## عملينا العزيز

ماركة نايروس تشكر لكم قراركم بشراء جهازنا من  
يضمن هذا المنتج رضا الزبائن عبر مرور الوقت بفضلاً للتكنولوجيا المستخدمة فيه وتصميمه وفعاليتيه بالإضافة إلى موافقته لجميع قواعد ومتطلبات الجودة.

- للوصلات:  
A حامل الفلتر  
B فلتر دالم B  
C خزان الماء  
D غطاء خزان الماء  
E حرة  
F لوح تسخين  
G ضوء تشغيل/إطفاء مع ضوء  
H معلقة قياس  
I اسلك الكهربي.

- لايد من القراءة المتأنية لكتيب التعليمات قبل تشغيل الجهاز و الاحتفاظ به وذلك للاطلاع عليه لاحقاً. عدم الإتياع الجيد للتعليمات يمكن أن يؤدي إلى وقوع حوادث. عدم الإتياع الجيد للتعليمات يمكن أن يؤدي إلى وقوع حوادث.  
- قبل الاستعمال الأول، يجب تنظيف كل القطع التي يمكن أن تلمس الأذنية. قم بذلك حسب التعليمات الخاصة بأية التنظيف.

## نصائح وتحذيرات الأمان

- هذا الجهاز مصمم للاستعمال المنزلي فقط وليس للاستعمال الحرفي أو الصناعي. - لقد تم تصميم هذا الجهاز للاستعمال المنزلي فقط وليس للاستعمال الحرفي أو الصناعي. إنه غير مصمم للاستعمال من قبل زبائن الفنادق والمسكن السياحية أو غيرها من المساكن الريفية أو أماكن استراحة الموظفين في المحلات التجارية أو أماكن العمل.

- يمكن استعمال هذا الجهاز من قبل المعاقين حسيماً أو عقلياً أو جسدياً أو من قبل أشخاص قليلي الخبرة في استعماله عندما يتم هذا تحت المراقبة أو بعد الحصول على تعليمات حول الاستعمال الجاه بشكل آمن ومعرفة الأخطار المتعلقة به.

- يمكن استعمال هذا الجهاز من قبل أشخاص لا يعرفون طريقة استعماله أو أشخاص معاقين أو أطفال فوق سن 8 أعوام عندما يتم الإشراف عليهم من قبل شخص بالغ السن أو بعد حصولهم على التعليمات المناسبة حول الاستعمال الآمن للجهاز و التعرف على أخطاره.

- يجب منع الأطفال من القيام بعمليات تنظيف وصيانة الجهاز إن قل عمرهم عن 8 أعوام. ويجب إن قاموا بذلك يجب أن يشرف عليهم شخص بالغ السن.

- الحفاظ على الجهاز وعلى وصله بالشبكة الكهربائية بعيداً عن متناول يد الأطفال الذين يقل عمرهم عن 8 سنوات. - هذا الجهاز ليس لعبة. يجب مراقبة الأطفال لكي لا يلعبوا بهذا الجهاز.

- في حالة ظهور عطب، حمل الجهاز إلى مركز مرخص للخدمة التقنية. -في حالة ظهور عطب، حمل الجهاز إلى مركز مرخص للخدمة التقنية.

- قبل توصيل الجهاز بالكهرباء لا بد من التأكد ما إذا كانت شدة التيار المشار إليها في تعليمات التشغيل متوافقة مع شدة التيار الكهربائي الموجودة بالمنزل

- أوصل الجهاز بقياس كهربائي أرضي يتحمل 10 أمبير
- قاس الجهاز يجب أن يتناسب مع قاعدة التيار الكهربائي لا يمكن استعمال مكيف القابس إلا يمكن أبدا تعويض القابس
- لا تضغط على كابل التيار الكهربائي. لا يستعمل أبدا الكابل الكهربائي لرفع، أو نقل أو فصل الجهاز من التيار الكهربائي.
- تجنب لف الكابل حول الجهاز.
- لا تترك الكابل الكهربائي مخصراً أو ملتويًا.

- لا يجب أن يلمس الكابل الكهربائي الجهات الساخنة للجهاز.
- تأكد من حالة الكابل الكهربائي. الكابل الممزور أو مشدداً يزيد في خطر وقوع اصطدام كهربائي.
- لا يجب لمس قابس الوصل بالكهرباء، والأيدي مبللة
- لا يمكن استعمال الجهاز إذا كان الكابل أو القابس مضمورا
- إذا انكسرت واحدة من مطوقات الجهاز، أفضل الجهاز من الكهرباء. في حين ذلك لتجنب وقوع حادث كهربائي.
- لا تستعمل الجهاز إذا وقع على الأرض أو عند ظهور علامات ضرر أو إذا كانت هناك تسربات
- يجب استعمال ووضع الجهاز على مساحة مسطحة ومستقرة
- هذا الجهاز غير مخصص للاستعمال في الخارج.
- يجب فحص اسلك الكهربائي بشكل دوري للتأكد من عدم وجود أي تلف فيه ولا ترجع الامتتاع عن استعمال الجهاز.
- عدم استعمال الجهاز في حال الأشخاص الغير متخصصين للحرارة ( لاحتواء الجهاز على سطحيات مدفئة).
- عدم لمس الأجزاء الساخنة في الجهاز إذ يمكن أن تتعرض لحروق خطيرة

## الاستعمال والإعتناء:

- عدم استعمال الجهاز دون ماء.



**taurus**

Avda. Barcelona, s/n  
E 25790 Oliana  
Spain

VERONA 12

Net weight: 1,17Kg Aprox.

Gross weight: 1,58Kg Aprox.

VERONA 6

Net weight: 0,88Kg Aprox.

Gross weight: 1,23Kg Aprox.

